

PRESTIGE SERIES

Westminster Royal

Canterbury

Yorkminster

Kensington

Turnberry

Stirling

Autograph mini



TANNOY®

タンノイサウンドをさらなる感銘へいざなう、
エソテリックのアンプ群。
エソテリック「マスターサウンドワークス」シリーズ。



定評のデュアルモノ思想を徹底。
低歪・高リニアリティの純A級アンプ。

ステレオパワーアンプ A-03

希望小売価格945,000円(税抜 900,000円)

- 入力端子: XLR×1系統、RCA×1系統
- 外形寸法(W×H×D): 445mm×220mm×430mm(突起部含む)
- 質量: 約38kg



簡潔にして上質を極めた、
L/Rデュアルモノ構成のステレオプリ。

ステレオプリアンプ C-03

希望小売価格840,000円(税抜 800,000円) リモコン付属

- 入力端子: RCA×3系統、XLR×2系統
- 出力端子: RCA×2系統、XLR×1系統
- 外形寸法(W×H×D): 445mm×129mm×383mm(突起部含む)
- 質量: 約22kg



「球」の概念を超えた
鮮烈なワイドバンド&フラットレスポンス。

管球式ステレオパワーアンプA-100

希望小売価格1,575,000円(税抜 1,500,000円)

- 入力端子: RCA×3系統、XLR×1系統
- 外形寸法(W×H×D): 382mm×252mm×486mm(突起部含む)
- 質量: 約40kg



かけがえのない一枚のために、
格別なフォノアンプが生まれた。

フォノアンプ E-03

希望小売価格420,000円(税抜 400,000円)

- 入力端子: MC×1系統、MM/MC×1系統
- 外形寸法(W×H×D): 442×103.5×364.4mm(突起部含む)
- 質量: 約10.5kg



大型トロイダルトランスを搭載し、
鮮度の高い音楽再現へ。

モノラルパワーアンプ A-80

希望小売価格840,000円(税抜 800,000円) /台 ※写真はペアです。

- 入力端子: XLR×1、RCA×2
- 最大外形寸法(W×H×D): 250mm×219mm×430mm
- 質量: 約31kg



安全に関する
ご注意

正しく安全にお使いいただくため、ご使用前に
必ず「取扱説明書」をよくお読みください。

水、湿気、湯気、ほこり、油煙などの多い場所に設置しないでください。
火災、感電、故障などの原因となることがあります。

本カタログ掲載商品の価格には、消費税、配送費、設置調整費、アース工事費、使用済み商品の引き取り費用等は含まれていません。

●ご購入の際は、必ず「保証書」の「お買上日・販売店名」等の記載内容をご確認のうえ、大切に保管してください。●当社は、スピーカーの補修用性能部品を製造打切後8年保有しております。
■仕様および外観は改善のため予告なく変更することがあります。■製品の色は、撮影・印刷の関係で実際の色と異なって見えることがあります。■TANNOY ロゴは、タンノイリミテッドの登録商標です。
■EKORNES®、Stressless®およびストレスレスはノルウェー・エコーネス社の登録商標です。

製品のお問い合わせ、ご相談はAVお客様相談室へ。



0570-000-701

一般電話・公衆電話からは市内料金でご利用いただけます。
ナビダイヤル。受付時間 9:30~12:00/13:00~17:00(土・日・祝日・弊社休業日を除く)

携帯電話・PHS・IP電話などからナビダイヤルをご利用いただけませんので
下記の電話番号にお掛けください。

Tel 042-356-9235/Fax 042-356-9242

エソテリック株式会社

Home Page <http://www.esoteric.jp>
〒206-8530 東京都多摩市落合1-47

PRINTED IN JAPAN 0509L03・TECD-0022F

タンノイ製品取扱店

■このカタログの内容についてのお問合せは、タンノイ製品取扱店にご相談ください。
もし取扱店でお分かりにならないときは、弊社AVお客様相談室におたずねください。

このカタログの記載内容は2009年5月現在のものです。

IASJ
International Audio Society of JAPAN

交響の 英国の 響音の

British Expressions.

創立80周年(1926・2006)を記念する
SE・スベシャルエディション*として、
さらに充実を深めたシリーズ。
感性と技術、哲学と浪漫、先進と伝統。
音楽に寄せる英国の精神が、ここに交響します。

タニノイは生粋の英国ブランド。
音楽芸術に関わる深い伝統を守りつつ、
それに寄りかかることなく、
つねに進取の気概を持って、感銘の新たな可能性をさぐる。
その創造性こそが、タニノイであることの証。
こうしたブリティッシュの美学と英知は、
プレステージ・シリーズにおいて頂点を極めます。
創始者ガイ・R・ファウンテンによって生み出された
デュアルコンセントリックが放つ音楽の実在感。
風格と気品の造形が奏でる美術工芸の趣。

音楽を聴く楽しみ。
それはひとつの音や休止符にも込められた
音楽家の情熱に出会うこと。
タニノイを聴く喜び。
それは熟成した再現空間の中で、
愛する音楽との最良の交響を楽しむこと。



Yorkminster

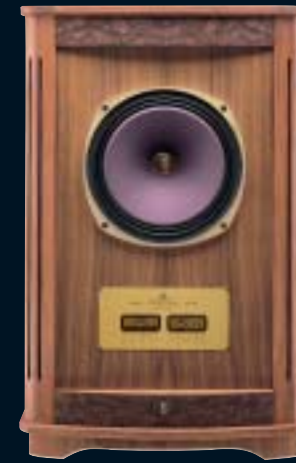

Canterbury



Westminster Royal



Autograph mini



Stirling



Turnberry



Kensington



1926年タンノイ社の歴史は
この貸部屋から始まった



デュアルコンセントリック:
HPD385A (1973~)

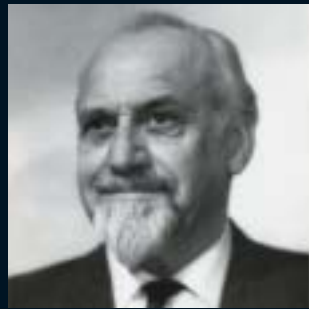

タンノイ創始者
ガイ・R・ファウンテン

タンノイの航跡。



Guy R. Fountain at his desk Dalton Street Factory, 1930

第一次世界大戦の硝煙もくすぶる1926年、英国でラジオ用整流器の製造会社が誕生しました。その創始者こそ、後のハイファイスピーカーの生みの親となるガイ・R・ファウンテン。そして当時、整流器に使われていた合金「タンタロム・アロイ」が、不朽のブランド名「タンノイ」の語源となったのです。タンノイの道程は、栄光と苦境の歴史でもありました。1933年、今日のハイファイ・スピーカーの基本となる2ウェイスピーカーを開発、1947年にはタンノイの代名詞ともなるデュアル・コンセントリック・ユニットの原形が完成。これは現在のそれと構造も寸法もほとんど変わらぬ完成度の高いものでした。

1953年、このユニットを搭載した家庭用スピーカー第1号「オートグラフ」を発売。まだモノラルで音楽を聴いていた時代。この時代に「コンサートホールを我が家」というキャッチフレーズで誕生したオートグラフは、当時の音楽シーンにセンセーションをもたらしました。タンノイ・スピーカーの誇り高い歴史は、ここから始まります。その後、オートグラフのコンセプトを受け継ぎながら若干小型化された「G・R・F」を発売。創設者の名前をそのままモデル名にしたこのスピーカーは、音楽愛好家やオーディオ愛好家の間で憧れの銘器として語られました。1974年、心臓発作に襲われた高齢のガイ

イ・R・ファウンテンは、やむなく米国にタンノイを売却。オートグラフやG・R・Fの複雑なホーン型エンクロージャーを支えてきた木工技術者の不足、アルニコの安定供給難などが重なり、みずからの信念とは別の方向の製品が生み出されていく失意を経験します。しかし苦境の中にあっても、伝統のタンノイ精神は揺らぎませんでした。ついに1978年、ノーマン・クロッカー氏を中心とする新経営陣は米国からタンノイを買い戻します。1981年「G・R・Fメモリー」で職人芸が復活、1982年「ウェストミンスター」でオートグラフ伝統の大型「バックロード・ホーン」が復活、そして1988年にはカントベリーがアルニコマグネットを搭載し、栄光のタンノイは完全復活を遂げました。

デュアル・コンセントリック方式がもたらす明確な音像と豊かな音場、音楽の実在感をありのままに再現するタンノイ・スピーカーは、本国イギリスだけでなく世界各国のレコード会社、録音スタジオ、放送スタジオで、信頼あるモニタースピーカーとして広く採用されています。

スピーカーが奏でる音と音楽を通して、精神の充足と魂の高揚をめざす。そうした高邁な信念のもとに、長い歳月をかけて、ひとつのユニットをじっくり磨き上げてきたタンノイ。その航跡は、まさにもうひとつの音楽文化史、近代芸術史と言えるかも知れません。



デュアルコンセントリックの
オリジナルモデル (1947~1953)



1935年ロンドンの展示会での
タンノイ社ブース



往年の名機
GRF内部構造 (1955)

Tannoy History

Westminster Royal

怒濤のクライマックスさえ美しい。
ゆるぎなき王道、ウェストミンスター・ロイヤル。

地鳴りのようにうねる低弦、突き刺さる金管、熱狂のクライマックスへと駆け上がった直後に息を飲むような静寂が訪れる。そんな劇的な管弦楽の起伏を《ウェストミンスター・ロイヤル》は美しく豊かに再現。デュアルコンサートリックがもたらす迫真の音像と、オール・コンバウンド・ホーンシステムによる広大なスケール感が、壮麗にして繊細な音楽再現を可能にしました。

伸長3メートルのバックロードツドホーンは、ウーハーの2.5倍の口径に等しい低域再生能力。クルトミューラー社製ハードエッジ型ウーハーとツイーターホーンを強力な磁気エネルギーを持つアルニコマグネットALCOMAX IIIで駆動。優れたトランジェント特性とパワーハンドリング特性が、無類の音楽再現力を生み出します。内部配線に高純度な6N1Cu線材を新たに使用するほか、ネットワークH F側には米国HOV L A N D社製のオーディオグレードコンデンサーを採用。また、世界の最高峰に位置するドイツW B T社製スピーカーターミナルを採用しています。

高品質なオーディオグレードのパーツを厳選使用し、ネットワーク・コンポーネントを大幅にブラッシュアップするなど、細部にわたってこだわりを尽くした逸品。シリーズ最高峰を誇る圧倒的なポテンシャルが、ここにあります。

Westminster Royal/SE

希望小売価格2,362,500円(税抜 2,250,000円)/台 特別生産品

●型式/オール・ホーンシステム ●使用ユニット/38cm(15インチ)同軸2ウェイ(ALCOMAX-III、ツイーターホーン24K金メッキ処理) ●能率/99dB(W/m) ●許容入力/135W(連続)550W(最大) ●インピーダンス/8Ω ●周波数特性/18~22kHz ●クロスオーバー周波数/1kHz ●内容積/530ℓ ●外形寸法/980(W)×1,395(H)×560(D)mm ●質量/138kg



Canterbury/SE

希望小売価格1,312,500円(税抜 1,250,000円)/台 受注生産品

●型式/バスレフ(VDPS:バスレフ/密閉可変ポートシステム) ●使用ユニット/38cm(15インチ)同軸2ウェイ(ALCOMAX-III、ツイーターホーン24K金メッキ処理) ●能率/96dB(W/m) ●許容入力/140W(連続)575W(最大) ●インピーダンス/8Ω ●周波数特性/28Hz~22kHz ●クロスオーバー周波数/1.1kHz ●内容積/235ℓ ●外形寸法/705(W)×1,095(H)×480(D)mm ●質量/63kg



Canterbury

壮麗な音の美術工芸品。
極上の音楽と美学の結実、カンタベリー。

名匠の手になる芸術絵画、精緻な技を尽くした彫塑や壮麗な建造物に向き合うひとときの感銘。美術工芸品を想わせる《カンタベリー》の重厚にして優雅な佇まいを前にした時、そこから解き放たれる音楽の豊かさとしなやかさを人は直感するに違いありません。

天然ウォールナット無垢材を贅沢に使用した63kgの堂々たる体躯、二三五リットルのエンクロージャーが生み出す圧倒的な響き。クルトミューラー社製ハードエッジ・ウーハーを搭載した38センチ口径のデュアルコンサートリックには、従来のアルニコの3倍もの磁気エネルギーを放つ強力なアルニコマグネットALCOMAX IIIを採用し、雄大な音像に鮮烈な実在感を与えています。さらに24K金メッキ処理されたツイーターホーンの内面はラッピング処理を施し、音の乱反射も低減しています。ターミナルパネルからクロスオーバー・ネットワーク、ドライバに至るまで、随所に高純度な6N1Cu線材を採用。また、ネットワークH F側の心臓部に使用した米国H O V L A N D社製コンデンサーが、透明感に優れた自然な音質の要に。バイワイヤリング対応のスピーカーターミナルはドイツW B T社製を採用しています。

芸術文化が咲き誇った英国ケンタリーの州都。その名を冠したカンタベリーは、英国精神が育んだ音楽と美学の結実と言えるでしょう。





Kensington/SE

希望小売価格 798,000円(税抜 760,000円)/台

●型式/バスレフ(DPS/ディストリビューテッド・ポートシステム) ●使用ユニット/25cm(10インチ)同軸2ウェイ(ALCOMAX-III) ●能率/93dB(W/m) ●許容入力/135W(連続)400W(最大) ●インピーダンス/8Ω ●周波数特性/29Hz~22kHz ●クロスオーバー周波数/1.1kHz ●内容積/105ℓ ●外形寸法/406(W)×1100(H)×338(D)mm ●質量/37kg



Kensington

伝統の系譜に、先進の造形
“モダンクラシック”を極めたケンジントン。

現代の美意識と最新の音響技術の美しい成果がここに。プレスティージシリーズにモダン・クラシックな新風を送り込んだモデル「ケンジントン」。しかしそのスリムなプロポーションから放射される豊かな響きに、時を超えて脈々と活きるタンノイ・スピリットを知ることでしょう。

25センチ口径のデュアルコンセントリックによる確かな音場、従来の3倍の磁気エネルギーを持つアルニコ・マグネットALCOMAX-IIIによる優れた分解能が、音楽の実像をあまりとろなく描き尽くします。ウーハーにはクルトミューラー社製ガードアコースティックコーンを使用。ツイーターはハードエッジ・サラウンドとあいまって俊敏な低域と濁りのない中域を再現。ホーン開口部に搭載したツイーターは真鍮削り出し加工に金メッキを施し、ウーハーとのつながりのよい自然な音色を生み出しています。また、ターミナルパネルからクロスオーバー・ネットワーク、ドライバに至るまで随所に高純度な6N-CCU線材を使用、ネットワークHF側にHOVLAND社製コンデンサーが、透明感のある自然な音質に結実しています。

バーチ(樺)材を採用したフロントとリアバッフル、マホガニー無垢材と突板で仕上げたエンクロージャー。伝統と先進が融合したスタイリッシュな造形です。

Yorkminster

音と造形の堂々たる偉容。
圧倒的な音楽感銘にいざなうヨークミンスター。

英国最大のゴシック聖堂、ヨークミンスター寺院。その偉容を彷彿させるような圧倒的な存在感を感じさせてくれる「ヨークミンスター」は誕生しました。タンノイ歴史の名器オートグラフを偲ばせる容貌は、内部に注がれた最新テクノロジとあいまって、豊かな音の造形へと昇華しています。

確かな音像を結ぶ30センチ口径デュアルコンセントリック。ウーハーにはハードエッジタイプのクルトミューラー社製ガードアコースティックコーンを採用。ツイーターには真鍮削り出し加工に金メッキを施し、ウーハーとのつながりが格段に向上。最高峰ウエストミンスター・ロイヤルにも採用されたアルニコ・マグネットALCOMAX-IIIによる高度な駆動を得て、音楽のディテールまで克明にとらえます。しかも95dBという高効率により低出力アンプでも悠々とドライブ。また、内部配線に高純度な6N-CCU線材を新たに使用するほか、ネットワークHF側にHOVLAND社製の最高峰オーディオグレードコンデンサーを採用しています。

音楽が放射するスケール感があるがままに再現する二〇〇リットルの内容積。フロントとリアバッフルにはバーチ(樺)材を採用。チーク材の突板処理によるエンクロージャーが、音楽に圧倒される感銘とともに、美しい調度に閉まれる欲びをもたらします。

Yorkminster/SE

希望小売価格 1,155,000円(税抜 1,100,000円)/台

●型式/バスレフ(ツイン/リア) ●使用ユニット/30cm(12インチ)同軸2ウェイ(ALCOMAX-III) ●能率/95dB(W/m) ●許容入力/150W(連続)550W(最大) ●インピーダンス/8Ω ●周波数特性/23Hz~22kHz ●クロスオーバー周波数/1.1kHz ●内容積/200ℓ ●外形寸法/620(W)×1080(H)×447(D)mm ●質量/61.5kg



Turnberry

端正なたたずまいの中に、
あらゆる音楽の生命を解き放つターンベリー。

ルネッサンスから現代音楽まで、室内楽から楽劇まで、さらにはジャズ、ロック、ポップスなど、さまざまな音楽を《ターンベリー》で聴く時、ひとつひとつの楽曲に込められた音楽の生命はなんと親密に語りかけてくることでしょう。

ターンベリーの音楽再現を担うデュアルコンセントリックの25センチ口径ユニットは、ハードエッジタイプのクルトミューラー社製ウーハーコーンを採用。優れたトランジエント特性とパワーハンドリング特性で、どんな音楽ジャンルの主張をもあますところなく再現します。ホーン開口部のTWツイーターホーンは、正確な球面波を生む超精密成形のウェーブガイドが中低域から中高域にかけての特性を向上。たつぷりと余裕を持たせた一〇〇リットルのエンクロージャーとあいまって、豊かな重低音を軸にしたゆるぎない音楽再現を支えます。

すべての内部配線に、オランダの名だたる線材メーカー van den Hul 社製のシルバークォーティンク銅線を使用、さらにオーディオグレードの高級フィルムコンデンサーを採用するなど、細部にもこだわりを尽くしています。天然ウォルナット無垢材のあたたかみ、両サイドにバスレフポート(DSP)を配した端正で気品あふれるたたずまいにも、音楽を聴く欲びが充溢したプレステージ・シリーズの名器です。

Turnberry/SE

希望小売価格 357,000円(税抜 340,000円)/台

●型式/バスレフ(DPS/ディストリビューテッド・ポートシステム) ●使用ユニット/25cm(10インチ)同軸2ウェイ ●能率/93dB(W/m) ●許容入力/110W(連続)275W(最大) ●インピーダンス/8Ω ●周波数特性/34Hz~25kHz ●クロスオーバー周波数/1.3kHz ●内容積/100ℓ ●外形寸法/456(W)×950(H)×336(D)mm ●質量/30kg



Stirling/SE

希望小売価格 315,000円(税抜 300,000円)/台

●型式/バスレフ(DPS/ディストリビューテッド・ポートシステム) ●使用ユニット/25cm(10インチ)同軸2ウェイ ●能率/91dB(W/m) ●許容入力/95W(連続)225W(最大) ●インピーダンス/8Ω ●周波数特性/35Hz~25kHz ●クロスオーバー周波数/1.7kHz ●内容積/85ℓ ●外形寸法/398(W)×855(H)×368(D)mm ●質量/23kg



Stirling

かつて出会ったあの感銘が甦える。
タンノイ伝統の系譜に連なる名器スターリング。

音楽を生涯の友として楽しんでいる方々の中には、ステレオ初期の頃に登場したタンノイⅢLZとの出会いが引き金になったという方も多いのではないのでしょうか。音楽愛好家を魅了した音楽性の高さや音響バランスのよさ。そんなⅢLZの音楽表現力を継承し、なおかつ現代のデジタルソースにも充分に対応する小型フロアシステム《スターリング》も、誕生以来ゆるぎない支持を得ています。

デュアルコンセントリックを構成する25センチ口径ユニットには、ハードエッジタイプのクルトミューラー社製ウーハーコーンを採用。分割振動を抑え、優れたトランジエント特性とパワーハンドリング特性で、クラシックからジャズ、ポップスまで、迫真の音楽再生を実現します。ホーン開口部のTWツイーターホーンは、コンピュータ解析に基づく超精密成形で、正確な球面波を放射。優れた高域の再生位相特性を確保しました。また、オランダ van den Hul 社製のシルバークォーティンク銅線、オーディオグレードのフィルムコンデンサーなど最高級パーツの採用が、高品位なタンノイサウンドに結実しています。

スターリング、その端正なプロポーションからは想像できないほど余裕に満ちた音楽再現性能。タンノイの豊かな系譜、その精華をここに聴くことができます。





Autograph mini

希望小売価格315,000円(税抜 300,000円)/ペア

●型式/バスレフ(リア) ●使用ユニット/10cm(4インチ)同軸2ウェイ ●能率/88dB(W/m) ●許容入力/50W(連続)200W(最大) ●インピーダンス/8Ω ●周波数特性/68Hz~54kHz ●クロスオーバー周波数/2.3kHz ●外径寸法/210(W)×345(H)×130(D)mm ●内容積/3.5ℓ ●質量/4.0kg

Autograph mini

伝統が生んだ真摯なる遊び心。
極小にして至高のタンノイ、オートグラフミニ。

1953年「コンサートホールを我が家に」と言う壮大なテーマを掲げて登場して以来、オートグラフはつねに音楽愛好家の憧れの対象でした。その深く豊かな味わいと伝統の造形は、1979年に日本国内で製造された復刻版、さらに2000年のオートグラフミニレニウムを経て、極小のオートグラフミニに継承されました。

現代にオートグラフの音楽美学を引き継ぐために、タンノイ最小の4インチ(10センチ)デュアルコンセントリックユニットを新設計。エンクロージャーも先代と同様に厳選されたバーチ(樺)とチークを採用。フロントグリルは熟練の職人により一品一品ていねいに手作りされた工芸品のおもむき。また、オランダのvanden Hul社製シルバークォーティンダ線材、高純度4Nシルバース線、さらにオーディオグレードの防振コンデンサーの採用など、徹底した高音質化を図っています。

高さ345ミリ、幅210ミリという小さな容姿に脈々と受け継がれたオートグラフのエッセンス。目にした瞬間の驚きも、そこから紡ぎ出される音楽を聴き込むうちに、やがて深い充足感へと変わることでしよう。極小にして至高。タンノイを愛し、音楽を愛してやまない人々の成熟した遊び心に、オートグラフミニはかけがえない歓びを与えてくれるに違いありません。



210 mm

345 mm

デジタルソースの真価を引き出す成熟のデュアルコンセントリック

- ターンベリー
- スターリング
- オートグラフ ミニ

正確な音像定位と豊かな音場感による優れた音楽再現性により、コンシューマーからプロフェッショナルモニターシステムに至るまで幾多の名器を生み、高い評価と実績を築いてきたデュアルコンセントリック(同軸2ウェイ)。広大なダイナミックレンジを誇るデジタルソースに対して優れた適性を持ち、ソースの特性を最大限に引き出すとともに、卓越した音楽として再現し尽くします。

① ウーハー・コーン

空気乾熱によって最終処理するエア・ドライ・フェルティングを採用し、分割振動を最小限に抑え、優れたトランジエント特性とパワーハンドリング特性を獲得しています。ボイスコイル周辺には特殊な薬剤を含浸させて低域の放射特性を改善し、中域の拡散特性も向上させています。最適の硬度に設計されたコーン形状は独自のテクノウェーブガイドとスムーズに接続されます。

② ツインロール・ハードエッジ・サラウンド

コットンクロスをつインロール状に成形したハードエッジは、強度と耐久性を高めるため特殊フェノール樹脂を含浸させ、表面を特殊コーティング。トランジエント特性に優れた俊敏な低域と分割振動を抑えたクリアな中域を再現します。(ターンベリー/スターリング)

③ ツインマグネット・システム

HFホーン(ウェーブガイド)をマグネットのポールピースとすることにより、LF磁気回路を構成する必要がなく、HF・LF個々に最適な磁束を確保。同位性サマリウム・フェライト・マグネット®が強力で安定した磁界を作り出し、ユニットを正確に駆動します。小出力アンプでも充分に駆動可能な

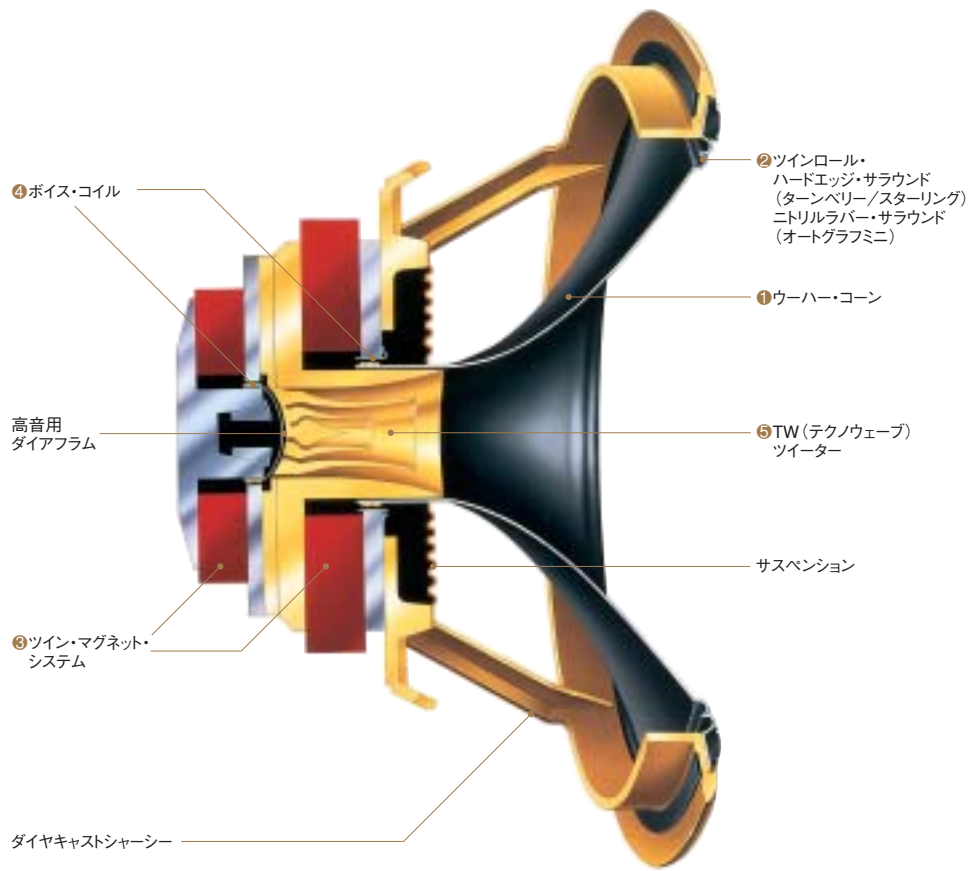

広い対応性を実現しています。

※オートグラフミニはネオジウムマグネットを採用。

④ ボイスコイル

コイル巻き線には低質量・低インダクタンスのアルミ線を採用。応答性に優れ、微小の音楽信号にも高いリアリティで応えます。このアルミ線は断面が角形で隙間なく巻きつけられ、高密度で強力なコイルを形成。芯材には軽量・高剛性のグラスファイバー、絶縁材にはポリアミドを採用することで、発熱による高温動作時も安定した特性を発揮します。

⑤ TWツイーター

テクノウェーブガイドは、ホーン内部の音の通り道(ウェーブガイド)をコンピューター解析に基づいて超精密成形し、正確な球面波を放射。振動板面からホーンエッジまで等距離になるように設計され、高域の再生位相特性を格段に向上させています。ダイヤフラムはナチュラルな音質で応答性に優れた軽量アルミ・マグネシウム合金*で、LFとのつながりがよく、自然で豊かな音楽を再現します。

※オートグラフミニはチタニウムダイヤフラムを採用。

アルニコマグネット ALCOMAX-Ⅲ搭載のデュアルコンセントリック

- ウェストミンスター・ロイヤル
- カンタベリー
- ヨークミンスター
- ケンジントン

タンノイが半世紀以上にわたってかたくに固執し、磨き続けてきたデュアルコンセントリック(同軸2ウェイ)。ダイレクトラジエーションのウーハーとホーン・ロードツイーターを同軸上に組み合わせたこの完全な同軸型は、ウーハーとツイーターの2個のユニットから別々に放射される音が同じ点で合成するため、スピーカーの理想のひとつである「点音源」に限りなく近づきました。音像の分解能や定位感に優れ、より自然な音場を再現。タンノイ伝統の豊潤にして自然な音色の最大の秘密が、このタンノイ独自の構造にあるのです。

① ガードアコースティック・コーン

ウーハーのコーン紙はクルトミューラー社特製のハードコーン。ナチュラルな特性のコーン紙に特殊な薬剤をコーティングしたタンノイ独自のもので、ガードアコースティック・コーンと呼ばれています。このガードが有害なコーンの分割振動を抑え、トランジエント特性、パワーハンドリング特性を大幅に向上させています。

② ツインロール・ハードエッジ・サラウンド

コットンクロスをつインロール状に成形したハードエッジは、強度と耐久性を高めるため特殊フェノール樹脂を含浸させ、表面を特殊コーティング。トランジエント特性に優れた俊敏な低域と分割振動を抑えた濁りのない中域を再現します。

③ アルニコ・マグネット (ALCOMAX-Ⅲ)

ユニット駆動の決め手となるマグネットには、従来のアルニコ・マグネットの3倍の磁気エネルギーを持つ強力なアルニコ・マグネット (ALCOMAX-Ⅲ) を搭載しています。駆動力の大幅な向上により、より忠実で応答性の高

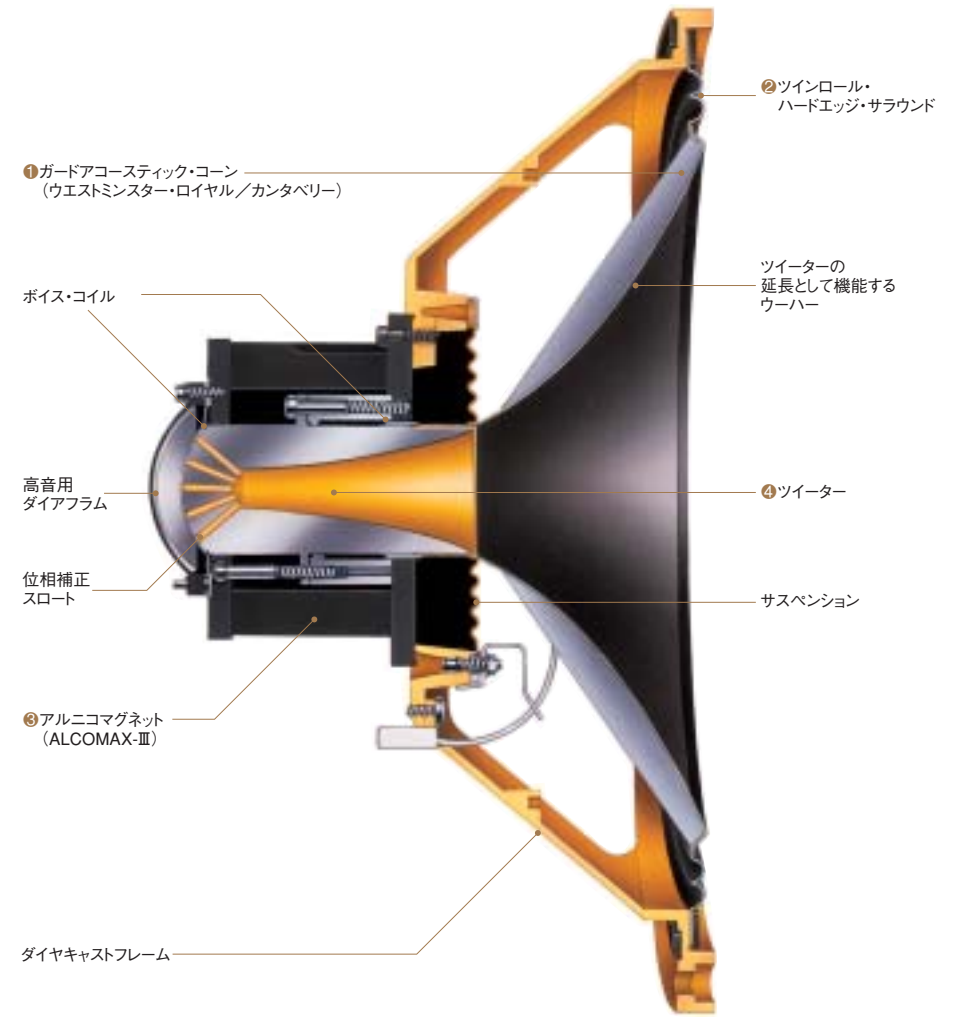

い動作を実現。音の解像力が格段に増し、音楽のディテールを克明にとらえます。

④ ツイーター

ロール状のエッジまで一体プレスした軽量アルミ・マグネシウム合金の逆ドーム型ダイヤフラムと、アルミニウム線のボイスコイルからなるツイーター。6段階プレス法で徐々にドーム

が形成され、1回のプレスごとに加熱されて内部歪みを取り除く処理がなされています。ダイヤフラムの反対側には音響的にバランスがとれた空洞を設けてトランジエント特性の向上を図り、歪みを軽減。さらに、ホーンのネックにあけられた19個のスロットで位相の補正を行っています。

■ オール・コンパウンド・ホーンシステム

ウェストミンスター・ロイヤルのホーンシステム。3mにおよぶバックロードホーンはウーハーの2.5倍の口径に等しい低域再生能力を獲得しています。中域の前面大型ショートホーンとの組み合わせにより、能率も著しく向上しました。



■ 正確な位相が得られるツイーター・ホーン

Westminister Royal/Canterbury/Yorkminster/Kensington ツイーター・ホーンの内面はラッピング(磨き込み)処理による滑面仕上げとしており、ホーン表面での乱反射が低減し、正しい再生位相を確保。異質の金属を組み合わせた効果で不良共振も排除し、繊細で伸びのある高域再生を可能にしました。こうした特性を長期にわたって維持すべく、ホーン表面に酸化防止の24K金メッキ処理としています。

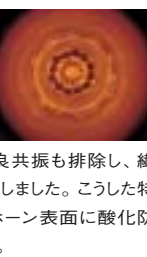

■ 解像力と低域の伸びを誇る DPS Kensington/Turnberry/Stirling

エンクロージャーのフロント両サイドの下部にポート開放部を設けたDPS(ディストリビューテッド・ポートシステム)。優れた解像力と低域の伸びのよさを兼ね備えたタンノイ独自のバスレフ・システムです。



■ 音響空間に合わせて調整できるVDPS Canterbury

VDPS(バリアブル・ディストリビューテッド・ポートシステム)は、エンクロージャーのフロント両サイドに設けられたポートを開閉することにより調整。開閉は無段階で、オーディオシステムやルームアコースティックの特性に合わせて低域補償量の微妙な調整が可能です。



■ ロックアップ式の高域レベルコントロール

経年変化や酸化などによる接触不良や接触抵抗ロスを防ぐため、金メッキを施したネジとプレートにより確実

にロックアップするレベルコントロールシステムを採用しています。



■ 5段階のロールオフ/エナジー調整

ロールオフは5kHz以上 写真はWestminister ROYALの周波数を+2dB~-6dBで5段階に増減。エナジーはクロスオーバー周波数から20kHzまでのツイーターのレベル全体を±3dBで5段階に増減。※オートグラフ ミニを除く。ターンベリー、スターリングはエナジー調整のみ

■ ネットワーク線材にも徹底したこだわり

ウェストミンスターロイヤル、カンタベリー、ヨークミンスターおよびケンジントンは、内部配線に最高純度の6N(99.99997%)Cu線材を採用。また、HFネットワークボードのリンク配線は高純度シルバー単線でハードワイヤリングし、より真正なタンノイトーンを保持しています。ターンベリーとスターリングはすべての内部配線に定評あるオランダvan den Hul社製のシルバーコーティング銅線を使用しています。オートグラフミニは高純度の4Nシルバー単線(HF)とオランダvan den Hul社製のシルバ

ーコーティング銅線(LF)を使用。

■ オーディグレートのコンデンサーを採用

ウェストミンスター・ロイヤル、カンタベリー、ヨークミンスターおよびケンジントンは米国HOVLAND社製コンデンサーを起用。広大なダイナミックレンジや正確なフォーカス、優れたトランジエント特性を誇ります。これらの主コンデンサーに英国ICW社製ClarityCapをカップリング。また、ターンベリーとスターリングはこのClarityCapをメインとし、高品質なフィルムコンデンサーを採用してスムーズなロールオフ特性を獲得しています。

■ 誘電率の低い厚膜フィルム抵抗を使用 Westminister Royal/Canterbury/Yorkminster/Kensington 抵抗器の分野では世界的にトップシェアを誇るVISHAY社製。大型ヒートシンクに取り付け、温度変化による特性変化を最小に抑えます。

■ 極めて低損失を誇る ラミネート鉄芯インダクタ(コイル)をLF側に採用 全機種

ラミネート鉄芯に高密度に銅素線を巻きつけた大型のインダクタ(コイル)を採用。極めて低損失を誇り、音質

劣化を最小限に抑える高域フィルタリング特性により、抜けがよく力感のある低域再生に貢献しています。

■ タンノイの音を守るインシュレーター Westminister Royal/Canterbury/Yorkminster

エンクロージャー底部のピンポイント脚に合わせ、鋳鉄製インシュレーターで3点支持します。リスニングルームや床面などの状況に合わせて使用することにより、不要振動や共振が防げ、タンノイ・スピーカーの再生能力を最大限に生かします。(付属、非売品)



■ 共振を防ぐフットベースとスバイク Kensington/Turnberry/Stirling

音質に悪影響をもたらす不要振動や共振を防止します。リスニングルームや床面などの状況に合わせてご使用ください。(付属、非売品)



■ 金メッキ処理のスピーカー端子

酸化などによる接触抵抗の増大を防止するため、金メッキ処理のスピーカー端子を採用。ウェストミンスターロイヤル、カンタベリーとヨークミンスター、ケンジントンは高品

質なドイツWBT社製。通常のスピーカー・ケーブル接続に加え、デュアルコンセントリックのウーハーとツイーターを独立して駆動できるバイ・ワイヤリング接続も可能。音質改善の可能性を広げるため、アース端子をスピーカー端子に隣接して装備しました。※オートグラフ ミニはシングルワイヤリングで金メッキ処理のみ。

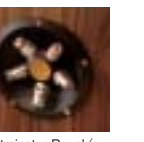

■ サランネットボード固定用キー Westminister Royal/Canterbury/Turnberry/Stirling

ハイパワー時のサランネットの共振を防ぐため、サランネットの固定ロック用のカギを付属。(非売品)

■ TANNOY社製ウッドワックス Westminister Royal/Canterbury/Turnberry/Stirling

蜜蜂の巣から抽出したワックスを主成分とする木製用高級ワックス。エンクロージャーの味わいい深い木肌の美しさを保ちます。 WW-5 希望小売価格3,360円(税抜3,200円)

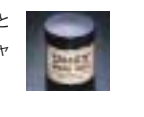

深く、心地よく、タンノイを愉しむ指定席「ストレスレス®チェア」



人と椅子を科学した先進の人間工学から生まれたリクライニングチェア、ストレスレス。その心地よさの秘密は独自のプラスシステムにあります。自由に傾斜角度が選べ、しかも傾斜角度に応じて、ヘッドレストが頭部と首をサポート。最大限にリクライニングした状態で、ヘッドレストを手前に引きながら頭を後ろに倒すと、プラスシステムが解除されて快適な寝姿勢を確保。強靱なスティール製パイプとヘタリのこないスプリングによる相乗効果で、身体全体を優しくつつみながら、適度な弾性でしっかりと支えます。



Stressless® ELDRADO

ストレスレス®エルドラド
希望小売価格
2人掛 556,500円(税抜 530,000円)
3人掛 735,000円(税抜 700,000円)

- 長時間のホームシアターや音楽鑑賞に最適。
- お勤めの基本カラー(皮革色/木目)
- ①チョコレート/チーク②サンド/ナチュラル
- 写真はニューフォレスト/チーク仕様です。受注生産にて承ります。



Stressless® RENO

ストレスレス®レノ *中サイズ
希望小売価格 346,500円(税抜 330,000円)
オットマン付

- 座っていることを忘れるほどのびやかな心地よさ。
- お勤めの基本カラー(皮革色/木目)
- ①ブラック/ブラック②チョコレート/チーク③ニューフォレスト/チーク④テラコッタ/ブラウン⑤サンド/ナチュラル
- 写真はプランデー/ブラウン仕様です。受注生産にて承ります。
- ※高き調節機能ヘッドレスト付き



Stressless® WING

ストレスレス®ウイング *中サイズ
希望小売価格 294,000円(税抜 280,000円)
オットマン付

- ストレスレス®チェアとともに満ちたりた時間を過ごす。
- お勤めの基本カラー(皮革色/木目)
- ①ブラック/ブラック②パール/ナチュラル③ニューフォレスト/チーク
- 写真はブラック/ブラック仕様です。



Stressless® DIPLOMAT

ストレスレス®ディプロマト *小サイズ
希望小売価格 183,750円(税抜 175,000円)
オットマン付

- スペースを上手に活かせる、くつろぎに満たされる。
- お勤めの基本カラー(皮革色/木目)
- ①ワインレッド/ブラウン②クリーム/ブラック③キャメル/チーク
- ④ハンターグリーン/チーク
- 写真はハンターグリーン/チーク仕様です。



●受注生産品はご注文いただいたから、ノルウェーで製造いたしますのでお届けするまでに約4ヶ月〜5ヶ月頂いております。価格は皮革タイプにより異なります。
●この他にもStressless®製品を揃えております。エンテリック製品取扱店または弊社AVお客様相談室にお問い合わせください。

タンノイの音楽再現力を最大限に引き出すために。

スーパーツイーターシステム

迫真の高解像度を誇り、圧倒的な緻密さで演奏の臨場感(プレゼンス)を高めるタンノイ・スーパーツイーター。低域ソースの周波数スペクトラムに含まれる数オクターブ上の倍音も再現。ハイスピードでより引き締まった低域再生を可能とし、楽器、ボーカルの姿を浮き彫りにする奥行き感をともなった空気感。高音質フォーマットに対応するために単に100kHzまでの超高域再生を可能にするだけでなく、CDやアナログディスクにおいてもその真価を発揮します。

- ネットワークを内蔵しクロスオーバー周波数や音圧レベルを細かく設定可能。
- 接続するスピーカーとの繋がりがスムーズな24K蒸着チタニウムドーム振動板による自然な倍音成分。
- 強力なネオジウム・マグネット採用で100kHzまでの再生が可能な広帯域設計。
- 肉厚の無垢材から削り出した、美しい木目を生かしたタンノイの職人芸ともいえる贅沢なデザインフォルムは音楽性に溢れ、倍音の豊かな、質感に優れた再生音が得られます。
- 内部配線には、高純度5N(99.999%)シルバー単線を使用。
- コンデンサー、抵抗などは超高域再生の為に厳選された高音質の高周波用を採用。
- 専用アース端子を装備。電波障害による干渉や情報欠落による音質劣化を防ぎます。
- リスニングポジションに合わせて、垂直方向にアングルを調整可能。
- スピーカー端子および専用アース端子を金メッキ処理。経年変化による接触不良や信号ロスを防止します。

『ST-200』は上質なウォールナット仕上げ。タンノイプレステージシリーズと組み合わせた場合に最高のパフォーマンスを発揮するように出力レベルは1.5dBステップで微調整が可能。

『ST-100B』は精悍なブラックアッシュ仕上げを採用。カットオフ周波数はST-200と同様としながら、音圧レベル設定をより低い87dBからの5ポジション(2.0dBステップ)とすることで、より広範囲なスピーカーに適用します。

- 型式/ハイパスフィルター搭載ドーム型スーパーツイーター ●使用ユニット/25mm(1インチ)口径(24K蒸着チタニウム・ダイヤフラム/ネオジウム・マグネット) ●能率/95dB(W/m.1kHz) ●許容入力/135W(連続)450W(瞬間) ●カットオフ周波数/14kHz、16kHz、18kHz ハイカレントスイッチ・ロックアップ 切換方式 ●カットオフスロープ/18dB/octハイパス ●インピーダンス/8Ω ●周波数特性/カットオフ周波数~100kHz(100kHz/-6dB) ●レベル調整/(ST-200)89・90.5・92・93.5・95dB(5ポジション/1.5dBステップ) (ST-100B)87・89・91・93・95dB(5ポジション/2.0dBステップ) ●エンクロージャー仕上げ/(ST-200)ウォールナット無垢材・茶オイルステイン仕上 (ST-100B)アッシュ無垢材・ブラック仕上 ●その他/アース端子装備、垂直方向角度調整機構 ●外径寸法/150(W)×100(H)×162(D)mm(3点支持ベース含) ●質量/1.2kg(ベース含む)



ST-100B
希望小売価格294,000円(税抜 280,000円)/ペア

ST-200
希望小売価格294,000円(税抜 280,000円)/ペア