



ESOTERIC

E-02

Phonostage Preamplifier

OWNER'S MANUAL.....	3
MODE D'EMPLOI.....	15
MANUAL DEL USUARIO.....	27

IMPORTANT SAFETY INSTRUCTIONS

	CAUTION RISK OF ELECTRIC SHOCK DO NOT OPEN	
CAUTION: TO REDUCE THE RISK OF ELECTRIC SHOCK, DO NOT REMOVE COVER (OR BACK). NO USER-SERVICEABLE PARTS INSIDE. REFER SERVICING TO QUALIFIED SERVICE PERSONNEL.		



The lightning flash with arrowhead symbol, within an equilateral triangle, is intended to alert the user to the presence of uninsulated "dangerous voltage" within the product's enclosure that may be of sufficient magnitude to constitute a risk of electric shock to persons.



The exclamation point within an equilateral triangle is intended to alert the user to the presence of important operating and maintenance (servicing) instructions in the literature accompanying the appliance.

WARNING: TO PREVENT FIRE OR SHOCK HAZARD, DO NOT EXPOSE THIS APPLIANCE TO RAIN OR MOISTURE.

CAUTION

- DO NOT REMOVE THE EXTERNAL CASES OR CABINETS TO EXPOSE THE ELECTRONICS. NO USER SERVICEABLE PARTS ARE INSIDE.
- IF YOU ARE EXPERIENCING PROBLEMS WITH THIS PRODUCT, CONTACT THE STORE WHERE YOU PURCHASED THE UNIT FOR A SERVICE REFERRAL. DO NOT USE THE PRODUCT UNTIL IT HAS BEEN REPAIRED.
- USE OF CONTROLS OR ADJUSTMENTS OR PERFORMANCE OF PROCEDURES OTHER THAN THOSE SPECIFIED HEREIN MAY RESULT IN HAZARDOUS RADIATION EXPOSURE.

IN USA/CANADA, USE ONLY ON 120V SUPPLY.

- 1) Read these instructions.
 - 2) Keep these instructions.
 - 3) Heed all warnings.
 - 4) Follow all instructions.
 - 5) Do not use this apparatus near water.
 - 6) Clean only with dry cloth.
 - 7) Do not block any ventilation openings. Install in accordance with the manufacturer's instructions.
 - 8) Do not install near any heat sources such as radiators, heat registers, stoves, or other apparatus (including amplifiers) that produce heat.
 - 9) Do not defeat the safety purpose of the polarized or grounding-type plug. A polarized plug has two blades with one wider than the other. A grounding type plug has two blades and a third grounding prong. The wide blade or the third prong are provided for your safety. If the provided plug does not fit into your outlet, consult an electrician for replacement of the obsolete outlet.
 - 10) Protect the power cord from being walked on or pinched particularly at plugs, convenience receptacles, and the point where they exit from the apparatus.
 - 11) Only use attachments/accessories specified by the manufacturer.
 - 12) Use only with the cart, stand, tripod, bracket, or table specified by the manufacturer, or sold with the apparatus. When a cart is used, use caution when moving the cart/apparatus combination to avoid injury from tip-over. 
 - 13) Unplug this apparatus during lightning storms or when unused for long periods of time.
 - 14) Refer all servicing to qualified service personnel. Servicing is required when the apparatus has been damaged in any way, such as power-supply cord or plug is damaged, liquid has been spilled or objects have fallen into the apparatus, the apparatus has been exposed to rain or moisture, does not operate normally, or has been dropped.
- The apparatus draws nominal non-operating power from the AC outlet with its POWER or STANDBY/ON switch not in the ON position.
 - The mains plug is used as the disconnect device; the disconnect device shall remain readily operable.
 - Caution should be taken when using earphones or headphones with the product because excessive sound pressure (volume) from earphones or headphones can cause hearing loss.

IMPORTANT SAFETY INSTRUCTIONS (continued)

WARNING

Products with Class **I** construction are equipped with a power supply cord that has a grounding plug. The cord of such a product must be plugged into an AC outlet that has a protective grounding connection.

CAUTION

- Do not expose this apparatus to drips or splashes.
- Do not place any objects filled with liquids, such as vases, on the apparatus.
- Do not install this apparatus in a confined space such as a book case or similar unit.
- The apparatus should be located close enough to the AC outlet so that you can easily reach the power cord plug at any time.
- If the product uses batteries (including a battery pack or installed batteries), they should not be exposed to sunshine, fire or excessive heat.
- CAUTION for products that use replaceable lithium batteries: there is danger of explosion if a battery is replaced with an incorrect type of battery. Replace only with the same or equivalent type.

CAUTION

Changes or modifications not expressly approved by the party responsible for compliance could void the user's authority to operate the equipment.



Model for Europe



This product complies with the European Directives request, and the other Commission Regulations.

For European Customers

Disposal of electrical and electronic equipment and batteries and/or accumulators

- All electrical/electronic equipment and waste batteries/accumulators should be disposed of separately from the municipal waste stream via collection facilities designated by the government or local authorities.
- By disposing of electrical/electronic equipment and waste batteries/accumulators correctly, you will help save valuable resources and prevent any potential negative effects on human health and the environment.
- Improper disposal of waste electrical/electronic equipment and batteries/accumulators can have serious effects on the environment and human health because of the presence of hazardous substances in the equipment.
- The Waste Electrical and Electronic Equipment (WEEE) symbols, which show wheeled bins that have been crossed out, indicate that electrical/electronic equipment and batteries/accumulators must be collected and disposed of separately from household waste.
If a battery or accumulator contains more than the specified values of lead (Pb), mercury (Hg), and/or cadmium (Cd) as defined in the Battery Directive (2006/66/EC, 2013/56/EU), then the chemical symbols **Pb, Hg, Cd** for those elements will be indicated beneath the WEEE symbol.

- Return and collection systems are available to end users. For more detailed information about the disposal of old electrical/electronic equipment and waste batteries/accumulators, please contact your city office, waste disposal service or the shop where you purchased the equipment.

ATTENTION

This unit only outputs analog signals from the one selected type of connector.

Before using the unit, set the OUTPUT SELECTOR switch to the type of connectors to use for analog output.

For details about making this setting, see "Output selection (OUTPUT SELECTOR) switch" on page 9.

Thank you for purchasing this ESOTERIC product. Read this manual carefully to get the best performance from this product. After reading it, keep it in a safe place with the warranty card for future reference.

IMPORTANT SAFETY INSTRUCTIONS	3
Before use	6
Making connections	8
Names and functions of parts	10
Using the easy demagnetization function	11
Automatic power saving function	11
Troubleshooting	12
Specifications	12
Dimensional drawings	13
XLR cable connection diagrams	14

MEXCEL is a registered trademark of Mitsubishi Cable Industries, Ltd. in Japan and other countries.

ESOTERIC is a trademark of TEAC CORPORATION, registered in the U.S. and other countries.

Other company names and product names in this document are the trademarks or registered trademarks of their respective owners.

What's in the box

Check to be sure the box includes all the supplied accessories shown below. Please contact the store where you purchased this unit if any of these accessories are missing or have been damaged during transportation.

Power cord × 1
Felt pads × 3
Owner's manual (this document) × 1
Warranty card × 1

Precautions for use

- Do not place anything on top of the unit.
- Do not install this unit in a location that could become hot. This includes places that are exposed to direct sunlight or near a radiator, heater, stove or other heating equipment. Moreover, do not place it on top of another amplifier or equipment that generates heat. Doing so could cause discoloration or deformation.
- Place the unit in a stable location.
- In order to enable good heat dissipation, leave at least 20 cm (8") between this unit and walls and other equipment when installing it. If you put it in a rack, take precautions to prevent overheating by leaving at least 5 cm (2") open above the top of the unit and at least 10 cm (4") open behind the unit. Failure to provide these gaps could cause heat to build up inside and result in fire.
- Do not move the unit during use.
- Be careful to avoid injury when moving the unit due to its weight. Have someone help you move it if necessary.
- The voltage supplied to the unit should match the voltage printed on the rear panel. If you are in any doubt regarding this matter, consult an electrician.
- Do not open the body of the unit as this might result in damage to the circuitry or cause electric shock. If a foreign object should get into the unit, contact your dealer.
- When removing the power plug from the wall outlet, always pull directly on the plug; never yank on the cord.

Maintenance

Use a soft dry cloth to wipe the surface of the unit clean.
For stubborn smudges, use a damp cloth that has been thoroughly wrung out to remove excess moisture.

⚠ For safety, disconnect the power plug from the outlet before cleaning.

- Never spray liquid directly on this unit.
- Do not wipe with chemical cleaning cloths, thinner or other chemical agents. Doing so could damage the surface.
- Avoid allowing rubber or plastic materials to touch the unit for long periods of time because they could damage the cabinet.

Note about pinpoint feet

High-precision metal pinpoint feet are attached firmly to the bottom plate of this unit.

The stands for these feet are loose, but when the unit is placed in position, it is supported by these pinpoint feet, which will effectively disperse vibrations.

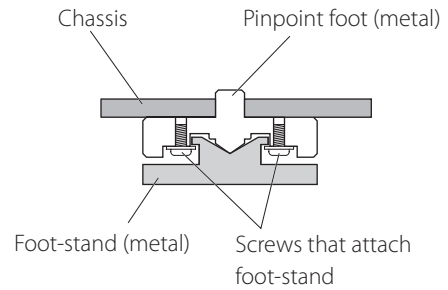

- Apply the included felt pads to the bottoms of the foot-stands to avoid scratching the surface where the unit is placed.

Making connections

Precautions when making connections

- After completing all other connections, plug the power plug into a power outlet.
- Read the owner's manuals of all devices that will be connected, and follow their instructions.

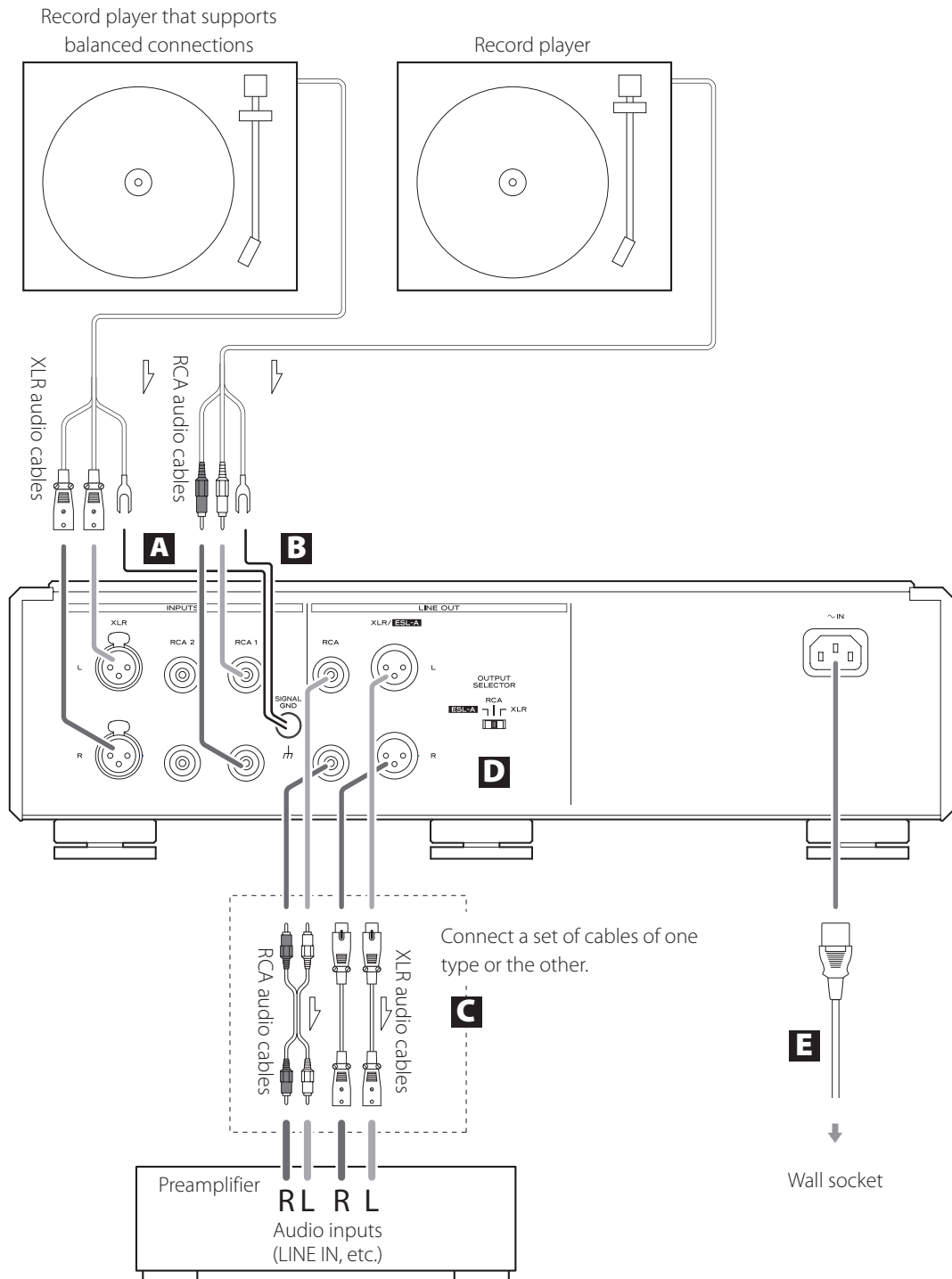

A Phono input connectors (INPUTS)

Connect the audio outputs of record players to these connectors.

- The XLR connectors are only for use with MC cartridges.

Use audio cables to connect the R and L connectors on the record players to the corresponding R and L connectors on this unit.

Use the following types of commercially-available cables for connections.

XLR: balanced XLR cables

RCA1, RCA2 : RCA audio cables

B SIGNAL GND grounding terminal

Connect the grounding terminals on the audio output cables of the record players to this terminal.

Also making a grounding connection to the preamplifier might improve sound quality.

- This is not an electrical safety ground.
- Failure to connect the grounding terminal of a record player might cause hum (a low continuous noise).

C Line output connectors (LINE OUT)

These connectors output audio.

Connect these to the audio input connectors (e.g. LINE IN) on a preamplifier.

Use the following types of commercially-available cables for connections.

XLR, ESL-A: balanced XLR cables

RCA: RCA audio cables

- Do not connect the line output connectors on this unit to phono input connectors on an amplifier. Be sure to connect them to line input connectors.

D Output selection (OUTPUT SELECTOR) switch

Set which connectors output audio.

ATTENTION

This unit outputs audio from the selected analog outputs. Select the connectors connected to the preamp.

E Power inlet (~IN)

Connect the included AC power cord to this socket. After completing all other connections, plug the power plug into a power outlet.

 **Use only a genuine ESOTERIC power cord. Use of other power cords could result in fire or electric shock.**

 **Disconnect the power plug from the outlet if you will not use the unit for a long time.**

Connecting to a preamplifier using ESL-A

Use XLR audio cables to connect the line output (XLR/ESL-A) connectors on this unit to a Grandioso F1 or other amplifier that has ES-LINK Analog (ESL-A) connectors.

- Set the OUTPUT SELECTOR switch on the back of the unit to ESL-A.
- You can also connect to the Grandioso F1 using XLR or RCA connectors. Select the connection type that provides the audio quality you prefer.

ES-LINK Analog overview

Using a current transmission method that utilizes the high-performance of an HCLD buffer circuit, which boasts the ability to supply strong current at high speed, the effects of impedance on the signal path are suppressed and transmitting signals purely and powerfully is possible.

- Ordinary balanced cables (with XLR connectors) are used for connection. These connectors can only be used with compatible devices, however, because the transmission format is unique.

At ESOTERIC, we use **ESOTERIC MEXCEL stressfree cables** for reference.

For detailed information, access the following website.

<http://www.esoteric.jp/products/esoteric/accessory/indexe.html>

Names and functions of parts

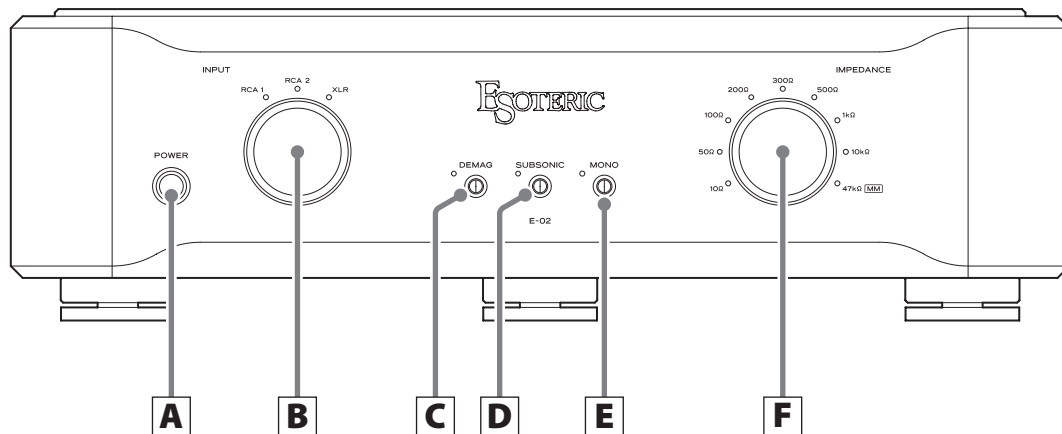

A POWER button

- Press to turn the unit on and off.
When the unit is on, the ring around the button lights blue.
- When not using the unit, turn it off.

B INPUT knob

- Turn this knob to select the active input. Select the input that is connected to the device you want to use.
- The indicator for the selected input source lights.

C Easy demagnetization (DEMAG) button

- Use this to easily demagnetize MC cartridges, step-up transformers and other equipment connected to this unit (page 11).
- The indicator to the left of the button lights during demagnetization.
 - The brightness of the indicator can be changed by pressing and holding this button for three seconds. The brightness can be set to one of two levels: bright or dim.

D SUBSONIC filter button

- When on, a filter is applied with a cutoff of 17 Hz and a slope of -6 dB/oct.
When playing a warped record, turning this on can reduce unnecessary woofer movement.
- The indicator to the left of the button lights when this is on.

E MONO button

- Turn this on when using a mono cartridge.
- The indicator to the left of the button lights when this is on.

F IMPEDANCE selection knob

Turn the IMPEDANCE selection knob to set the impedance load according to the cartridge connected to the selected input source.

When using an MC cartridge, select an impedance load between $10\ \Omega$ and $10\ \text{k}\Omega$ as you like. You can enjoy how the sound changes according to the impedance setting.
When using an MM cartridge, select $47\ \text{k}\Omega$.

- The indicator for the selected impedance lights.
- When an MC cartridge setting between $10\ \Omega$ and $10\ \text{k}\Omega$ is selected, the amplifier gain is increased 26 dB compared to when the $47\ \text{k}\Omega$ (MM) setting is selected.
- When an MC cartridge setting is selected, the sound quality will change according to the impedance setting.
- The $47\ \text{k}\Omega$ (MM) setting is also recommended for some MC cartridges with high output.
- When using a step-up transformer with an MC cartridge, select $47\ \text{k}\Omega$ (MM).

Using the easy demagnetization function

Using the easy demagnetization function to demagnetize MC cartridges with iron cores and step-up transformers, for example, could improve the sound quality by making it clearer and giving it greater definition.

1 Use the INPUT knob to select the input source that has the cartridge connected you want to demagnetize.

2 Press the DEMAG button to turn on easy demagnetization.

The indicator to the left of the button lights when easy demagnetization is on.

This sets the load impedance to $0\ \Omega$ and shorts both ends of the cartridge.

3 Play a record.

The playback signal current goes through the cartridge and demagnetizes it.

- Demagnetization takes about 30 seconds. Keep the record playing for about 30 seconds.
- No playback sound is output when in DEMAG position.

4 Press the DEMAG button to turn off easy demagnetization.

Confirm that the indicator to the left of the button is no longer lit.

Automatic power saving function

The automatic power saving function is on by default when the unit is shipped new from the factory. When this function is on, the unit will automatically turn off if 30 minutes pass without sound input.

You can check the automatic power saving setting by looking at the input source indicators immediately after turning the unit on.

No indicators lit: Automatic power saving function on
All indicators lit: Automatic power saving function off

To turn the automatic power saving function on or off, press and hold the MONO button while turning the unit on.

If you experience a problem with this unit, please take a moment to review the following information before requesting service. Moreover, the problem might be caused by something other than this unit. Please also check the operation of the connected units. If this product still does not operate correctly, contact the retailer where you purchased it.

The unit does not turn on.

- ➔ Check that the power cord is plugged into a working power outlet.
- ➔ Check that the power cord is properly connected to this unit.

No sound is output.

- ➔ Turn this unit on.
- ➔ Turn the INPUT knob to select an input.
- ➔ Confirm that the OUTPUT SELECTOR switch on the back of the unit is set to the connectors that connect to the preamp.
- ➔ No playback sound will be output when the DEMAG button is on. Press the DEMAG button if the indicator to its left is lit.

Too much humming noise

- ➔ Check the cable connecting the grounding terminals on the record player and this unit.
- ➔ Whether or not there is a grounded connection with the record player can affect the noise sound.

Too much white noise

- ➔ Check the audio cables connecting the record player.
- ➔ When using an MC cartridge, the load impedance setting can affect the noise sound.

Inputs

XLR connectors 1 pair (L/R) (for MC)
 RCA connectors 2 pairs (L/R) (for MC/MM)
 Input impedance MC: 10 Ω, 50 Ω, 100 Ω, 200 Ω,
 300 Ω, 500 Ω, 1 kΩ, 10 kΩ
 (switchable using selection knob)
 MM: 47 kΩ

Outputs

XLR/ES-LINK Analog connectors (switchable) 1 pair (L/R)
 RCA connectors 1 pair (L/R)
 Output impedance XLR connectors: 20 Ω
 RCA connectors: 23.5 Ω

Audio performance

RIAA deviation (10 Hz – 20 kHz) ±0.2 dB
 Total harmonic distortion (1 kHz, MM, at rated output) 0.007%
 Rated output level RCA output connectors: 2 Vrms
 XLR output connectors: 4 Vrms
 Gain RCA output connectors: 40 dB for MM, 66 dB for MC
 XLR output connectors: 46 dB for MM, 72 dB for MC
 Input sensitivity (1 kHz, at rated output) 20 mV for MM,
 1 mV for MC
 Maximum input level (0.1% distortion) 100 mV for MM,
 4.8 mV for MC
 S/N ratio (input short, at rated output, IHF-A) 100 dB for MM,
 80 dB for MC
 Channel separation (10 kHz, MM, IHF-A) –96 dB or higher
 Subsonic filter 17 Hz, –6 dB/octave

General

Power supply
 Model for Europe AC 220–240 V, 50/60 Hz
 Model for USA/Canada AC 120 V, 60 Hz
 Model for Korea AC 220 V, 60 Hz
 Power consumption 26 W
 External dimensions (W × H × D, including protrusions)
 445 × 131 × 377 mm (17 5/8" × 5 1/4" × 14 7/8")
 Weight 12.5 kg (27 5/8 lb)

Included accessories

Power cord × 1
 Felt pads × 3
 Owner's manual (this document) × 1
 Warranty card × 1

- Specifications are appearance are subject to change without notice.
- Weight and dimensions are approximate.
- Illustrations in this Owner's Manual might differ slightly from production models.

Dimensional drawings

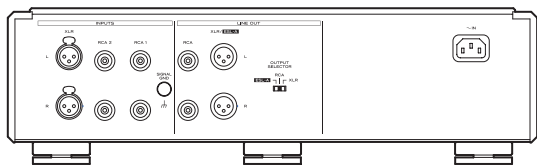
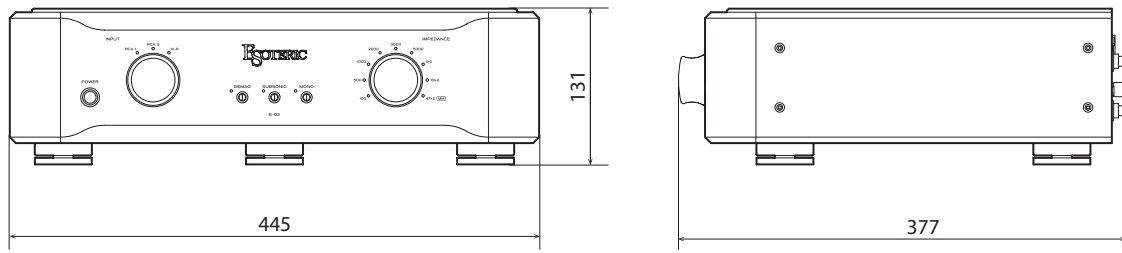

Foot placement diagram

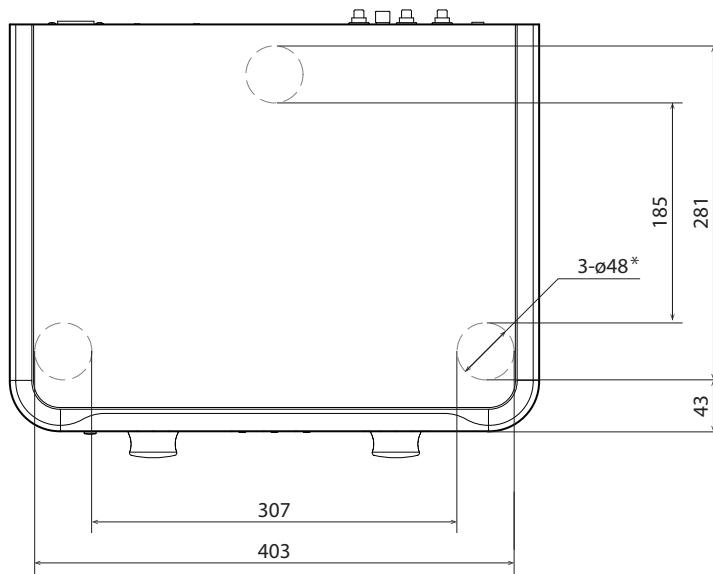

*48mm diameter feet x 3

Dimensions in millimeters (mm)

XLR cable connection diagrams

When using XLR cables with this unit, use one of the following types of connections.

Type 1

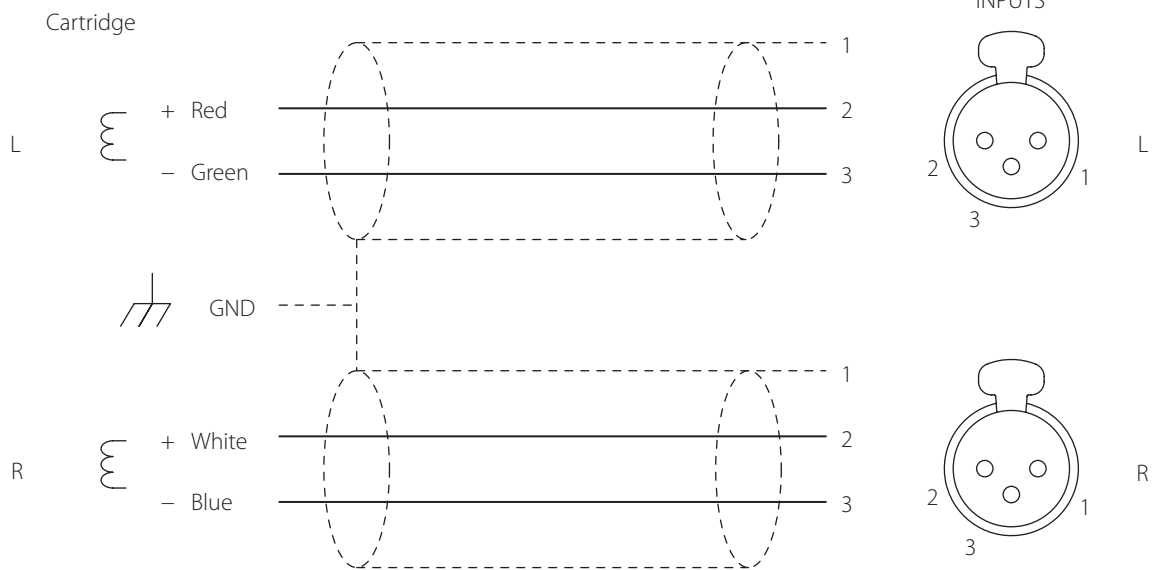

Type 2

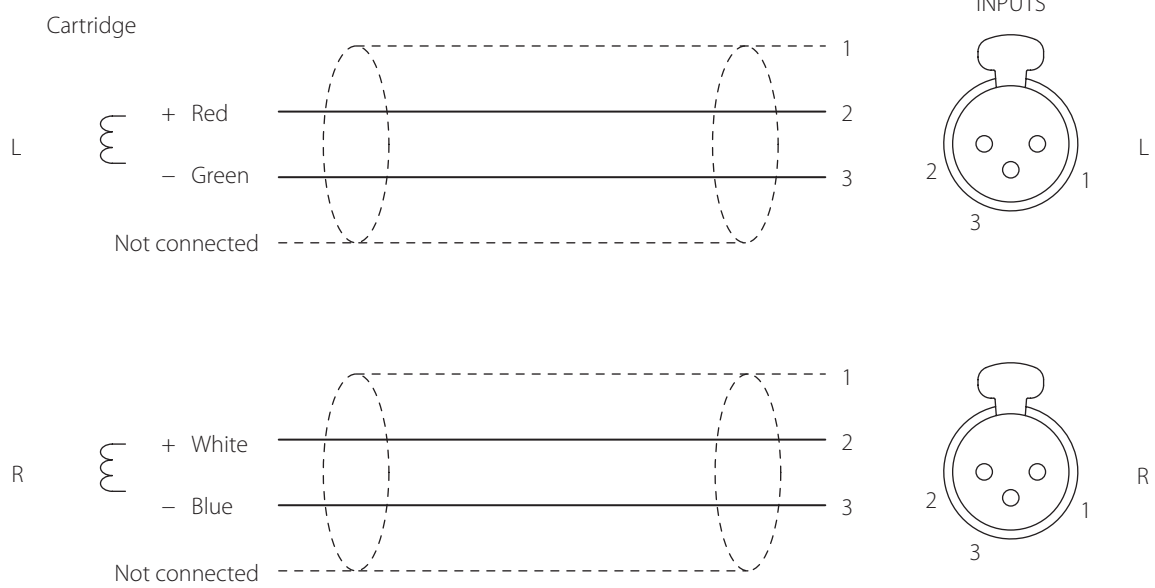

INSTRUCTIONS DE SÉCURITÉ IMPORTANTES



Le symbole d'éclair à tête de flèche dans un triangle équilatéral sert à prévenir l'utilisateur de la présence dans l'enceinte du produit d'une « tension dangereuse » non isolée d'une grandeur suffisante pour constituer un risque d'électrocution pour les personnes.



Le point d'exclamation dans un triangle équilatéral sert à prévenir l'utilisateur de la présence d'instructions importantes de fonctionnement et de maintenance (entretien) dans les documents accompagnant l'appareil.

AVERTISSEMENT : POUR PRÉVENIR LES RISQUES D'INCENDIE ET D'ÉLECTROCUTION, N'EXPOSEZ PAS CET APPAREIL À LA PLUIE NI À L'HUMIDITÉ.

ATTENTION

- NE RETIREZ PAS LES CAPOTS EXTERNES OU BOÎTIERS POUR EXPOSER L'ÉLECTRONIQUE. AUCUNE PIÈCE INTERNE N'EST RÉPARABLE PAR L'UTILISATEUR.
- SI VOUS RENCONTREZ DES PROBLÈMES AVEC CE PRODUIT, CONTACTEZ LE MAGASIN OÙ VOUS AVEZ ACHETÉ L'UNITÉ. N'UTILISEZ PAS LE PRODUIT TANT QU'IL N'A PAS ÉTÉ RÉPARÉ.
- L'UTILISATION DE COMMANDES, DE RÉGLAGES OU LE SUIVI DE PROCÉDURES AUTRES QUE CE QUI EST DÉCRIT DANS CE DOCUMENT PEUT PROVOQUER UNE EXPOSITION À UN RAYONNEMENT DANGEREUX.

AUX USA/CANADA, UTILISEZ UNIQUEMENT UNE TENSION D'ALIMENTATION DE 120 V.

- 1) Lisez ces instructions.
 - 2) Conservez ces instructions.
 - 3) Tenez compte de tous les avertissements.
 - 4) Suivez toutes les instructions.
 - 5) N'utilisez pas cet appareil avec de l'eau à proximité.
 - 6) Ne nettoyez l'appareil qu'avec un chiffon sec.
 - 7) Ne bloquez aucune ouverture de ventilation. Installez-le conformément aux instructions du fabricant.
 - 8) N'installez pas l'appareil près de sources de chaleur telles que des radiateurs, bouches de chauffage, poêles ou autres appareils (y compris des amplificateurs) dégageant de la chaleur.
 - 9) Ne neutralisez pas la fonction de sécurité de la fiche polarisée ou de terre. Une fiche polarisée a deux broches, l'une plus large que l'autre. Une fiche de terre a deux broches identiques et une troisième broche pour la mise à la terre. La broche plus large ou la troisième broche servent à votre sécurité. Si la fiche fournie n'entre pas dans votre prise, consultez un électricien pour le remplacement de la prise obsolète.
 - 10) Évitez de marcher sur le cordon d'alimentation et de le pincer, en particulier au niveau des fiches, des prises secteur, et du point de sortie de l'appareil.
 - 11) N'utilisez que des fixations/accessoires spécifiés par le fabricant.
 - 12) Utilisez-le uniquement avec des chariots, socles, trépieds, supports ou tables spécifiés par le fabricant ou vendus avec l'appareil. Si un chariot est utilisé, faites attention à ne pas être blessé par un renversement lors du déplacement de l'ensemble chariot/appareil.
 - 13) Débranchez cet appareil en cas d'orage ou de non utilisation prolongée.
 - 14) Confiez toute réparation à des techniciens de maintenance qualifiés. Une réparation est nécessaire si l'appareil a été endommagé d'une quelconque façon, par exemple si le cordon ou la fiche d'alimentation est endommagé, si du liquide a été renversé sur l'appareil ou si des objets sont tombés dedans, si l'appareil a été exposé à la pluie ou à l'humidité, s'il ne fonctionne pas normalement, ou s'il est tombé.
- L'appareil tire un courant nominal de veille de la prise secteur quand son interrupteur POWER ou STANDBY/ON n'est pas en position ON.
 - La fiche secteur est utilisée comme dispositif de déconnexion et doit donc toujours rester disponible.
 - Des précautions doivent être prises en cas d'utilisation d'écouteurs ou d'un casque avec le produit car une pression sonore excessive (volume trop fort) dans les écouteurs ou dans le casque peut causer une perte auditive.



INSTRUCTIONS DE SÉCURITÉ IMPORTANTES (suite)

AVERTISSEMENT

Les produits ayant une construction de Classe I sont équipés d'un cordon d'alimentation avec une fiche de terre. Le cordon d'un tel produit doit être branché dans une prise secteur avec terre de sécurité.

ATTENTION

- N'exposez pas cet appareil aux gouttes ni aux éclaboussures.
- Ne placez pas d'objet rempli de liquide sur l'appareil, comme par exemple un vase.
- N'installez pas cet appareil dans un espace confiné comme une bibliothèque ou un meuble similaire.
- L'appareil doit être placé suffisamment près de la prise de courant pour que vous puissiez à tout moment attraper facilement la fiche du cordon d'alimentation.
- Si le produit utilise des piles/batteries (y compris un pack de batteries ou des piles installées), elles ne doivent pas être exposées au soleil, au feu ou à une chaleur excessive.
- PRÉCAUTION pour les produits qui utilisent des batteries remplaçables au lithium : remplacer une batterie par un modèle incorrect entraîne un risque d'explosion. Remplacez-les uniquement par un type identique ou équivalent.

ATTENTION

Les changements ou modifications non expressément approuvés par la partie responsable de la conformité peuvent invalider le droit de l'utilisateur à faire fonctionner l'équipement.

Modèle pour l'Europe



Ce produit est conforme aux directives européennes et aux autres réglementations de la Commission européenne.

Pour les consommateurs européens

Mise au rebut des équipements électriques et électroniques et des piles et/ou accumulateurs

- a) Tout équipement électrique/électronique et pile/accumulateur hors d'usage doit être traité séparément de la collecte municipale d'ordures ménagères dans des points de collecte désignés par le gouvernement ou les autorités locales.
- b) En vous débarrassant correctement des équipements électriques/électroniques et piles/accumulateurs hors d'usage, vous contribuerez à la sauvegarde de précieuses ressources et à la prévention de potentiels effets négatifs sur la santé humaine et l'environnement.
- c) Le traitement incorrect des équipements électriques/électroniques et piles/accumulateurs hors d'usage peut avoir des effets graves sur l'environnement et la santé humaine en raison de la présence de substances dangereuses dans les équipements.

- d) Le symbole de déchets d'équipements électriques et électroniques (DEEE), qui représente une poubelle à roulettes barrée d'une croix, indique que les équipements électriques/électroniques et piles/accumulateurs doivent être collectés et traités séparément des déchets ménagers.



Si une pile ou un accumulateur contient plus que les valeurs de plomb (Pb), mercure (Hg) et/ou cadmium (Cd) spécifiées dans la directive sur les piles et accumulateurs (2006/66/CE, 2013/56/UE), alors les symboles chimiques de ces éléments seront indiqués sous le symbole DEEE.



- e) Des systèmes de retour et de collecte sont disponibles pour l'utilisateur final. Pour des informations plus détaillées sur la mise au rebut des vieux équipements électriques/électroniques et piles/accumulateurs hors d'usage, veuillez contacter votre mairie, le service d'ordures ménagères ou le magasin dans lequel vous avez acquis l'équipement.

ATTENTION

Cette unité ne produit des signaux analogiques que par le type de prise sélectionné.

Avant d'utiliser l'unité, réglez le sélecteur de sortie OUTPUT SELECTOR sur le type de prise à utiliser pour la sortie analogique.

Pour plus de détails sur ce réglage, voir « Sélecteur de sortie (OUTPUT SELECTOR) » en page 21.

Nous vous remercions d'avoir choisi ce produit ESOTERIC. Lisez attentivement ce mode d'emploi pour tirer les meilleures performances de ce produit. Après l'avoir lu, gardez-le en lieu sûr avec la carte de garantie pour vous y référer ultérieurement.

INSTRUCTIONS DE SÉCURITÉ IMPORTANTES.....	15
Avant l'utilisation	18
Faire les branchements	20
Nomenclature et fonctions des parties.....	22
Emploi de la fonction de démagnétisation facile	23
Fonction d'économie automatique d'énergie	23
Guide de dépannage	24
Caractéristiques techniques.....	24
Schémas avec cotes	25
Schémas de connexion des câbles XLR	26

MEXCEL is a registered trademark of Mitsubishi Cable Industries, Ltd. in Japan and other countries.

ESOTERIC is a trademark of TEAC CORPORATION, registered in the U.S. and other countries.

Les autres noms de société et de produit cités dans ce document sont des marques commerciales ou déposées de leurs détenteurs respectifs.

Contenu de l'emballage

Vérifiez que vous disposez bien de tous les accessoires indiqués ci-dessous. Veuillez contacter le magasin dans lequel vous avez acheté cette unité si l'un de ces accessoires manque ou a été endommagé durant le transport.

Cordon d'alimentation × 1
Patins en feutre × 3
Mode d'emploi (ce document) × 1
Carte de garantie × 1

Précautions d'emploi

- Ne placez rien sur l'unité.
- N'installez pas cette unité dans un lieu qui pourrait chauffer. Cela comprend les endroits exposés directement au soleil ou près d'un radiateur, d'un chauffage, d'une cuisinière ou d'autres appareils chauffants. En outre, ne la placez pas au-dessus d'un autre amplificateur ou équipement dégageant de la chaleur. Cela pourrait causer une décoloration ou une déformation.
- Placez l'unité dans un endroit stable.
- Afin de permettre une bonne dissipation de la chaleur, laissez au moins 20 cm entre cette unité et les murs et les autres équipements lors de l'installation. Si vous la placez dans un rack, prenez les précautions nécessaires pour éviter la surchauffe en laissant au moins 5 cm d'espace au-dessus de l'unité et au moins 10 cm derrière.
Ne pas laisser ces espaces peut faire monter la température au risque d'entraîner un incendie.
- Ne déplacez pas l'unité durant l'utilisation.
- En raison du poids de l'unité, prenez garde à ne pas vous blesser quand vous la déplacez. Faites-vous aider si nécessaire quand vous la déplacez.
- La tension d'alimentation de l'unité doit correspondre à la tension imprimée sur son panneau arrière. Si vous avez des doutes à ce sujet, consultez un électricien.
- N'ouvrez pas le boîtier de l'unité car cela peut endommager les circuits ou causer un choc électrique. Si un objet étranger pénètre dans l'unité, consultez votre revendeur.
- Quand vous débranchez le cordon d'alimentation de la prise secteur, tirez toujours sur sa fiche, jamais sur le cordon.

Entretien

Utilisez un chiffon sec et doux pour nettoyer la surface de l'unité.
Pour les taches tenaces, utilisez un chiffon humide soigneusement essoré afin d'éliminer l'excès d'humidité.

⚠ Par sécurité, débranchez le cordon d'alimentation de la prise secteur avant tout nettoyage.

- Ne vaporisez jamais du liquide directement sur cette unité.
- N'utilisez pas de lingettes de nettoyage imbibées de produit chimique, de diluant ou d'autres agents chimiques. Cela pourrait endommager la surface.
- Évitez un contact prolongé de l'unité avec des matériaux caoutchouteux ou plastiques car ceux-ci peuvent endommager le boîtier.

Note sur les pieds de découplage

Des pieds à pointeau métallique de haute précision sont solidement fixés à la plaque inférieure de cette unité.

Leur plateau de protection n'est pas fixé de façon rigide, mais quand l'unité est posée à sa place, elle est soutenue par ces pieds à pointeau, qui dispersent efficacement les vibrations.

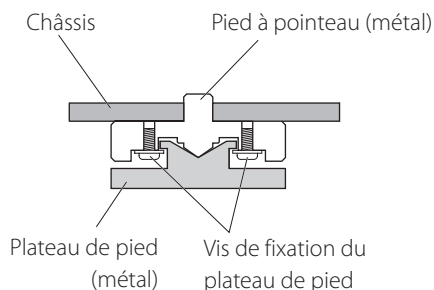

- Fixez les patins de feutre fournis sous les pieds de protection pour éviter de rayer la surface sur laquelle est placée l'unité.

Faire les branchements

Précautions lors des branchements

- Après avoir terminé tous les autres branchements, insérez la fiche du cordon d'alimentation dans une prise secteur.
- Lisez les modes d'emploi de tous les appareils qui seront connectés et suivez leurs instructions.

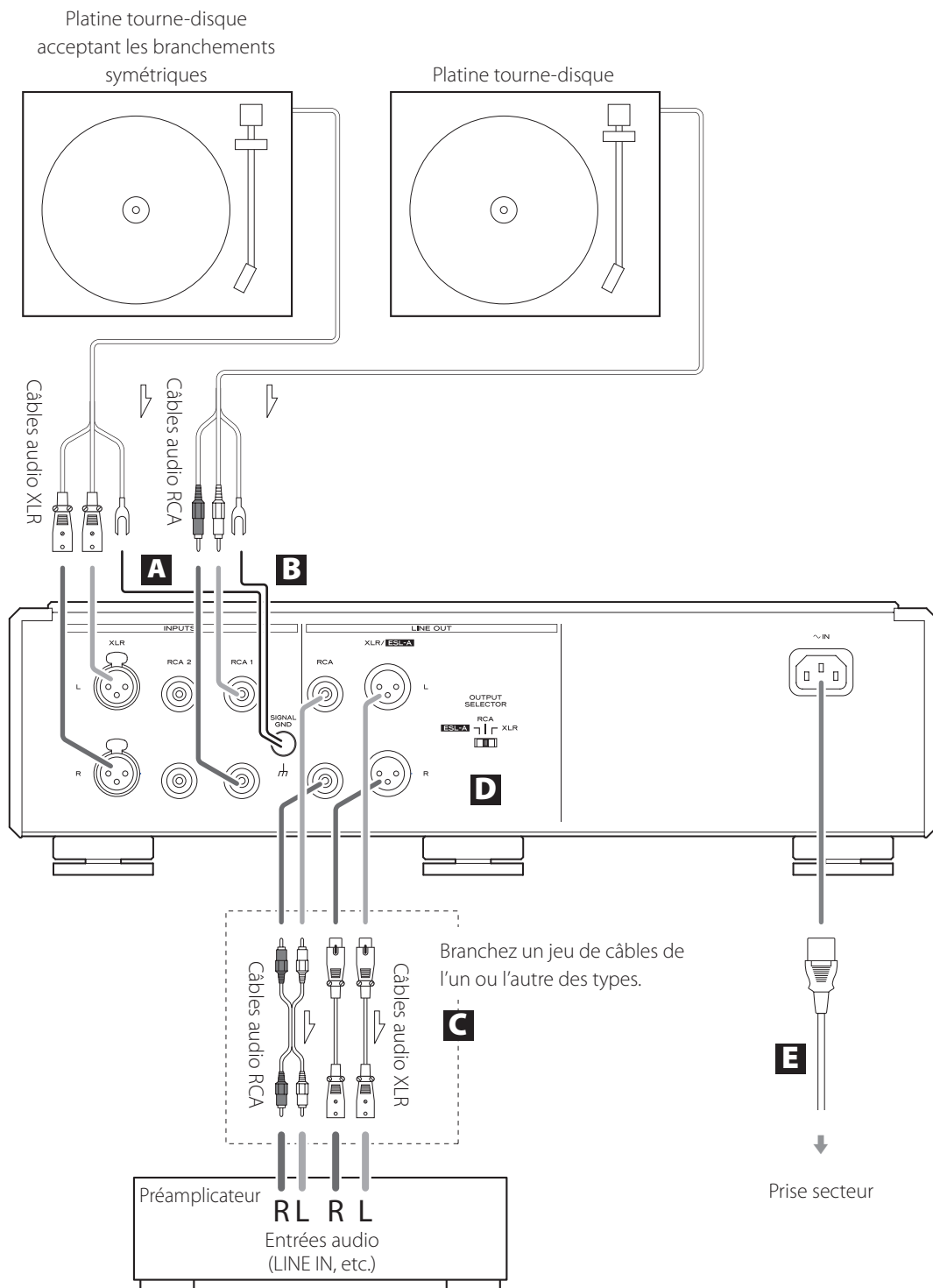

A Prises d'entrée phono (INPUTS)

Branchez-y les sorties audio de platines tourne-disque.

- Les prises XLR sont réservées à l'utilisation avec des cellules à bobine mobile (MC).

Utilisez des câbles audio pour connecter les prises R et L de platines tourne-disque aux prises R et L correspondantes de cette unité.

Utilisez les types de câbles suivants, disponibles dans le commerce, pour les branchements.

XLR : câbles XLR symétriques
RCA1, RCA2 : câbles audio RCA

B Borne de masse SIGNAL GND

Branchez à cette borne la masse des câbles de sortie audio des platines tourne-disque.

Une connexion de masse au préamplificateur peut aussi aider à améliorer la qualité sonore.

- Ce n'est pas un branchement de terre de sécurité électrique.
- Ne pas brancher la borne de masse d'une platine tourne-disque peut engendrer un ronflement (un bruit grave continu).

C Prises de sortie ligne (LINE OUT)

Ces prises produisent les signaux audio.

Connectez-les aux prises d'entrée audio (p. ex. LINE IN) d'un préamplificateur.

Utilisez les types de câbles suivants, disponibles dans le commerce, pour les branchements.

XLR, ESL-A : câbles XLR symétriques
RCA : câbles audio RCA

- Ne connectez pas les prises de sortie ligne de cette unité aux prises d'entrée phono d'un amplificateur. Veillez bien à les connecter à des prises d'entrée ligne.

D Sélecteur de sortie (OUTPUT SELECTOR)

Choisissez les prises par lesquelles sortira le son.

ATTENTION

Cette unité produit du son par les sorties analogiques sélectionnées. Sélectionnez les prises branchées au préampli.

E Prise d'entrée d'alimentation (~IN)

Branchez le cordon d'alimentation secteur fourni à cette prise. Après avoir terminé tous les autres branchements, insérez la fiche du cordon d'alimentation dans une prise secteur.

 **N'utilisez qu'un authentique cordon d'alimentation ESOTERIC. L'utilisation d'autres cordons d'alimentation peut entraîner un incendie ou un choc électrique.**

 **Débranchez le cordon de la prise secteur en cas de non-utilisation prolongée de l'unité.**

Branchement à un préamplificateur par ESL-A

Utilisez des câbles audio XLR pour connecter les prises de sortie ligne (XLR/ESL-A) de cette unité aux prises ES-LINK Analog (ESL-A) d'un Grandioso F1 ou d'un autre amplificateur.

- À l'arrière de l'unité, réglez le sélecteur de sortie OUTPUT SELECTOR sur ESL-A.
- Vous pouvez également brancher le Grandioso F1 à l'aide des prises XLR ou RCA. Sélectionnez le type de connexion qui apporte la qualité audio que vous préférez.

Présentation d'ES-LINK Analog

En utilisant une méthode de transmission de courant exploitant les hautes performances d'un circuit tampon HCLD, qui a la capacité de fournir un fort courant à haut débit, les effets de l'impédance sur le parcours du signal sont supprimés et les signaux sont transmis de façon aussi pure et puissante que possible.

- Cette connexion se fait au moyen de câbles symétriques ordinaires (à prises XLR). Ces prises ne peuvent toutefois être utilisées qu'avec des appareils compatibles, car le format de transmission est particulier.

Chez ESOTERIC, nous utilisons comme référence des **câbles ESOTERIC MEXCEL sans contrainte**.

Pour des informations détaillées, visitez le site web suivant.

<http://www.esoteric.jp/products/esoteric/accessory/indexe.html>

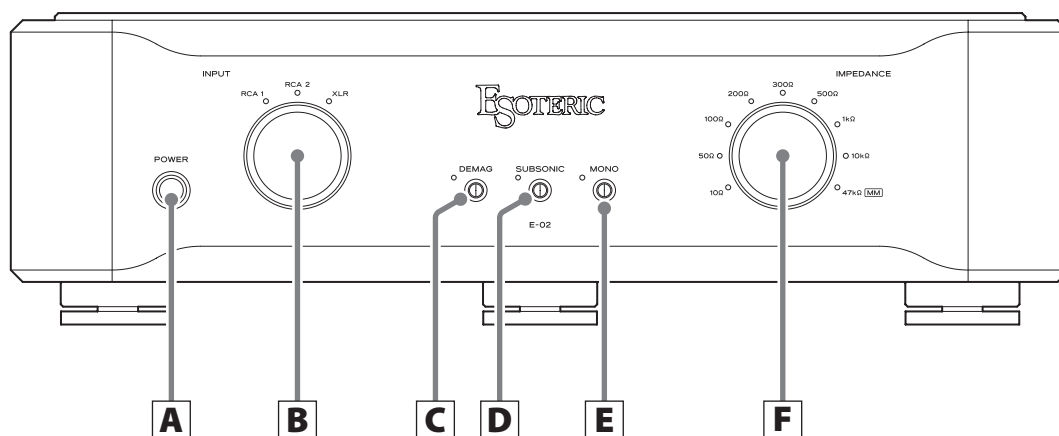

A Touche POWER

Appuyez pour mettre l'unité sous et hors tension. Quand l'unité est sous tension, le pourtour de la touche est allumé en bleu.

- Quand vous n'utilisez pas l'unité, éteignez-la.

B Bouton INPUT

Tournez ce bouton pour sélectionner l'entrée active. Sélectionnez l'entrée à laquelle est branché l'appareil que vous voulez utiliser.

- Le voyant de la source d'entrée sélectionnée s'allume.

C Touche de démagnétisation facile (DEMAG)

Utilisez-la pour facilement démagnétiser les cellules à bobine mobile (MC), les transformateurs élévateurs et autres équipements connectés à cette unité (page 23).

- Le voyant à gauche de la touche s'allume durant la démagnétisation.
- La luminosité du voyant peut être modifiée en appuyant sur cette touche et en la maintenant pressée pendant trois secondes. Il y a deux niveaux de réglage de la luminosité : vive ou atténuée.

D Touche de filtre subsonique (SUBSONIC)

L'enclencher applique un filtre ayant une fréquence de coupure de 17 Hz et une pente de -6 dB/oct.

Lors de la lecture d'un disque gondolé, activer ce filtre peut réduire les mouvements de woofer inutiles.

- Le voyant à gauche de la touche s'allume en cas d'activation.

E Touche Mono

Activez-la en cas d'utilisation d'une cellule mono.

- Le voyant à gauche de la touche s'allume en cas d'activation.

F Bouton de sélection IMPEDANCE

Tournez le bouton de sélection IMPEDANCE pour régler la charge d'impédance en fonction de la cellule connectée à la source d'entrée sélectionnée.

Si vous utilisez une cellule à bobine mobile (MC), sélectionnez la charge d'impédance souhaitée entre 10Ω et $10 \text{ k}\Omega$. Vous pouvez apprécier la façon dont le son change selon le réglage d'impédance.

Si vous utilisez une cellule à aimant mobile (MM), sélectionnez $47 \text{ k}\Omega$.

- Le voyant de l'impédance sélectionnée s'allume.
- Lorsqu'un réglage pour cellule MC entre 10Ω et $10 \text{ k}\Omega$ est sélectionné, le gain de l'amplificateur augmente de 26 dB par rapport au réglage $47 \text{ k}\Omega$ (MM).
- Lorsqu'un réglage pour cellule MC est sélectionné, la qualité sonore change en fonction de la valeur d'impédance.
- Le réglage $47 \text{ k}\Omega$ (MM) est également recommandé pour certaines cellules MC à haut niveau de sortie.
- En cas d'emploi d'un transformateur élévateur avec une cellule MC, sélectionnez $47 \text{ k}\Omega$ (MM).

Faire appel à la fonction de démagnétisation facile pour démagnétiser par exemple les cellules MC à noyau en fer et les transformateurs élévateurs peut améliorer la qualité sonore en donnant un son plus clair doté d'une plus grande définition.

1 Avec le bouton INPUT, sélectionnez la source d'entrée à laquelle est branchée la cellule que vous désirez démagnétiser.

2 Appuyez sur la touche DEMAG pour activer la démagnétisation facile.

Le voyant à gauche de la touche s'allume quand la démagnétisation facile est activée.

Cela règle l'impédance de charge sur 0Ω et court-circuite les deux extrémités de la cellule.

3 Lisez un disque.

Le signal de lecture passe au travers de la cellule et la démagnétise.

- La démagnétisation prend environ 30 secondes. Continuez la lecture du disque pendant environ 30 secondes.
- Aucun son lu ne sort en position DEMAG.

4 Appuyez sur la touche DEMAG pour désactiver la démagnétisation facile.

Vérifiez que le voyant à gauche de la touche n'est plus allumé.

La fonction d'économie automatique d'énergie est par défaut activée lorsque l'unité quitte l'usine. Quand cette fonction est activée, l'unité s'éteint automatiquement après 30 minutes sans réception de signal audio.

Vous pouvez contrôler le réglage d'économie automatique d'énergie en regardant les indicateurs de source d'entrée juste après mise sous tension de l'appareil.

Aucun voyant allumé : fonction d'économie automatique d'énergie activée

Tous les voyants allumés : fonction d'économie automatique d'énergie désactivée.

Pour activer ou désactiver la fonction d'économie automatique d'énergie, appuyez sur la touche MONO et maintenez-la pressée pendant la mise sous tension de l'unité.

Si vous rencontrez un problème avec cette unité, veuillez prendre un moment pour lire les informations suivantes avant de solliciter une réparation.

Par ailleurs, cette unité n'est peut-être pas la cause du problème. Veuillez aussi vérifier le fonctionnement des unités connectées. Si ce produit ne fonctionne toujours pas correctement, contactez le revendeur chez qui vous l'avez acheté.

L'unité ne s'allume pas.

- ➔ Vérifiez que le cordon d'alimentation est branché à une prise secteur fonctionnelle.
- ➔ Vérifiez que le cordon d'alimentation est bien branché à cette unité.

Aucun son n'est produit.

- ➔ Allumez cette unité.
- ➔ Tournez le bouton INPUT pour choisir une entrée.
- ➔ Vérifiez à l'arrière de l'unité que le sélecteur de sortie OUTPUT SELECTOR est réglé sur les prises branchées au préampli.
- ➔ Aucun son lu n'est produit quand la touche DEMAG est activée. Appuyez sur la touche DEMAG si le voyant situé à sa gauche est allumé.

Ronflement trop fort

- ➔ Vérifiez le câble reliant les bornes de mise à la masse de la platine tourne-disque et de cette unité.
- ➔ La mise à la masse ou non de la connexion avec la platine tourne-disque peut jouer sur le bruit.

Bruit blanc trop fort

- ➔ Vérifiez les câbles audio reliant la platine tourne-disque.
- ➔ Si vous utilisez une cellule MC, le réglage d'impédance de charge peut jouer sur le bruit.

Entrées

Prises XLR 1 paire (L/R) (pour MC)
Prises RCA 2 paires (L/R) (pour MC/MM)
Impédance d'entrée MC : 10 Ω , 50 Ω , 100 Ω , 200 Ω ,
300 Ω , 500 Ω , 1 k Ω , 10 k Ω
(réglable avec le bouton de sélection)
MM : 47 k Ω

Sorties

Prises XLR/ES-LINK Analog (commutables) 1 paire (L/R)
Prises RCA 1 paire (L/R)
Impédance de sortie Prises XLR : 20 Ω
Prises RCA : 23,5 Ω

Performances audio

Déviations RIAA (10 Hz – 20 kHz) $\pm 0,2$ dB
Distorsion harmonique totale
(1 kHz, MM, à la sortie nominale) 0,007 %
Niveau de sortie nominal Prises de sortie RCA : 2 Vrms
Prises de sortie XLR : 4 Vrms
Gain Prises de sortie RCA : 40 dB pour MM, 66 dB pour MC
Prises de sortie XLR : 46 dB pour MM, 72 dB pour MC
Sensibilité d'entrée
(1 kHz, à la sortie nominale) 20 mV pour MM, 1 mV pour MC
Niveau d'entrée maximal
(0,1 % de distorsion) 100 mV pour MM, 4,8 mV pour MC
Rapport S/B (entrée court-circuitée, à la sortie nominale, IHF-A)
100 dB pour MM, 80 dB pour MC
Séparation des canaux (10 kHz, MM, IHF-A) -96 dB ou plus
Filtre subsonique 17 Hz, -6 dB/octave

Générales

Alimentation électrique
Modèle Europe CA 220–240 V, 50/60 Hz
Modèle USA/Canada CA 120 V, 60 Hz
Modèle Corée CA 220 V, 60 Hz
Consommation électrique 26 W
Dimensions externes (L x H x P, saillies incluses) 445 x 131 x 377 mm
Poids 12,5 kg

Accessoires fournis

Cordon d'alimentation x 1
Patins en feutre x 3
Mode d'emploi (ce document) x 1
Carte de garantie x 1

- Caractéristiques techniques et aspect sont sujets à changements sans préavis.
- Le poids et les dimensions sont des valeurs approchées.
- Les illustrations de ce mode d'emploi peuvent légèrement différer des modèles de production.



Schéma de positionnement des pieds



* 3 pieds de 48 mm de diamètre

Les dimensions sont en millimètres (mm)

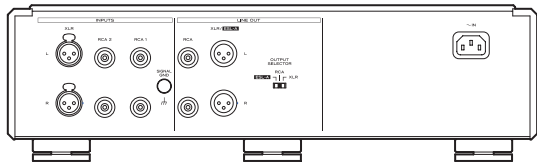
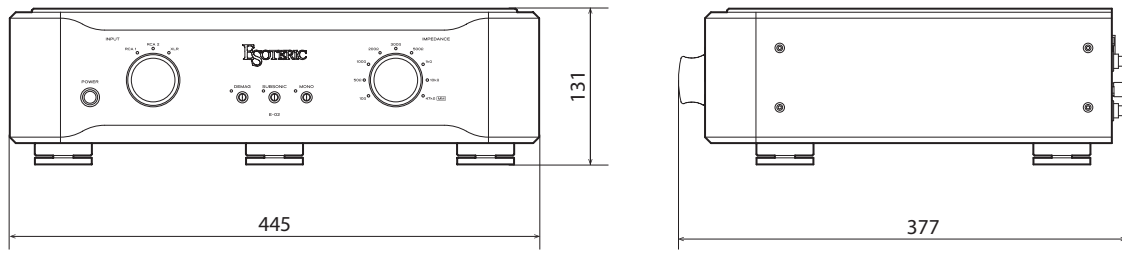
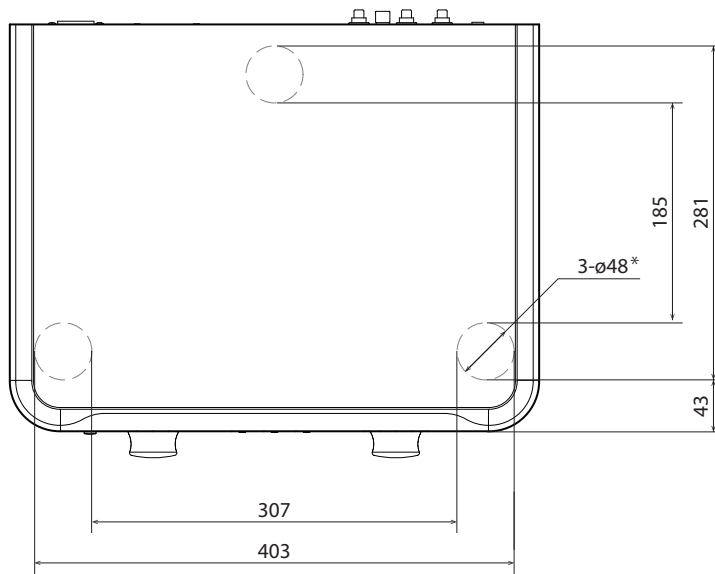
Schémas de connexion des câbles XLR

Lorsque vous utilisez des câbles XLR avec cette unité, faites appel à l'un des types de connexion suivants.

Type 1

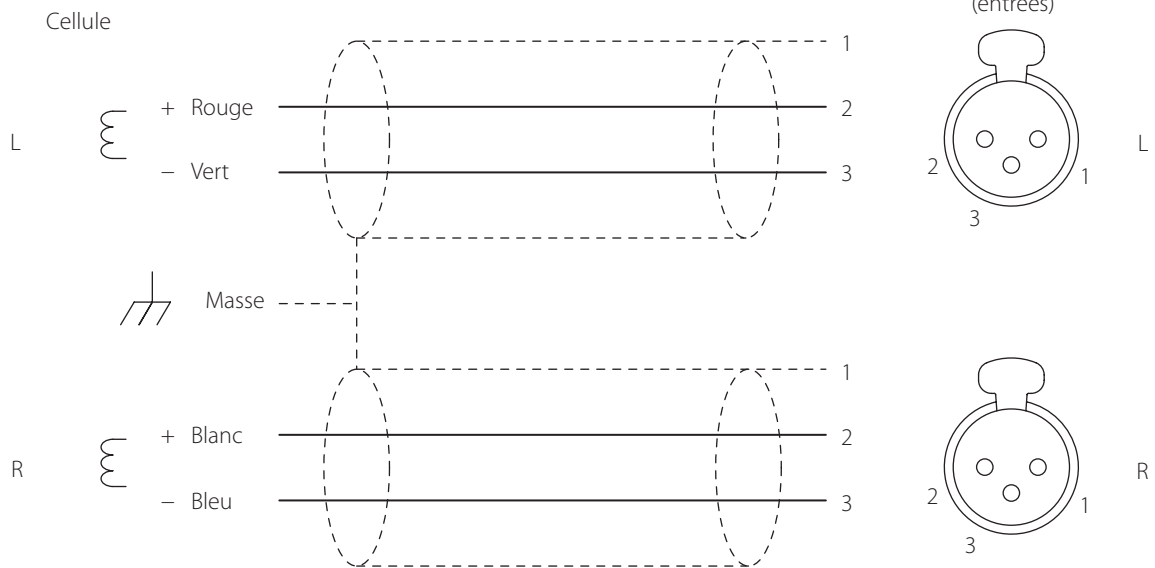

Type 2

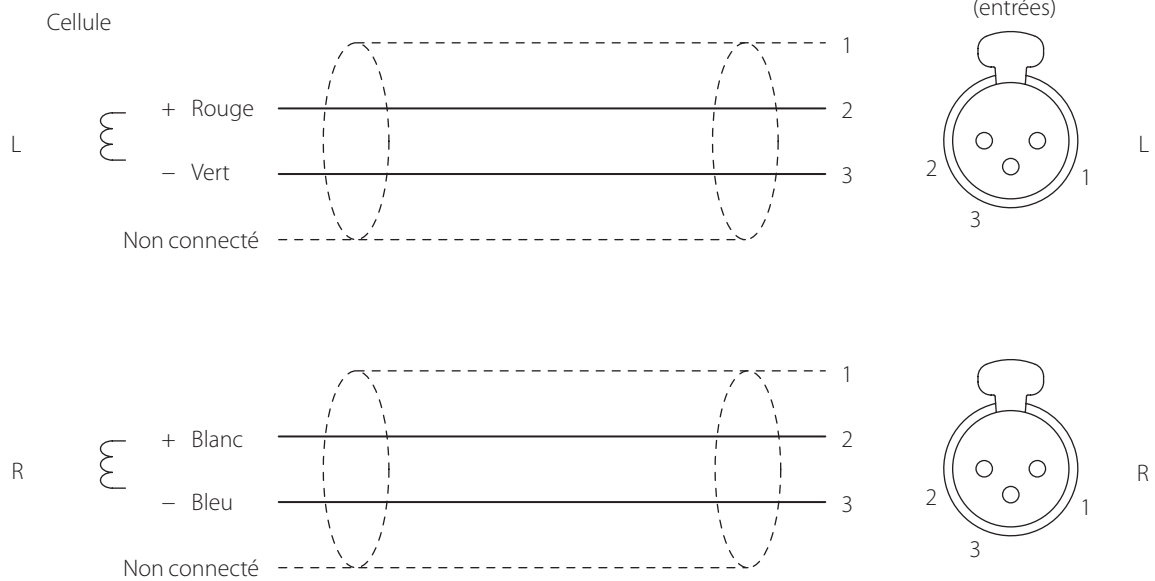

INSTRUCCIONES IMPORTANTES DE SEGURIDAD



El símbolo del rayo acabado en flecha dentro de un triángulo equilátero alerta al usuario de la presencia de un "voltaje peligroso" sin aislar dentro de la carcasa del producto que puede ser de magnitud suficiente como para constituir riesgo de descarga eléctrica para las personas.



El signo de exclamación dentro de un triángulo equilátero alerta al usuario de la presencia de importantes instrucciones de funcionamiento y mantenimiento en la literatura que acompaña al aparato.

AVISO: PARA EVITAR RIESGO DE INCENDIO O DESCARGAS ELÉCTRICAS, NO EXPONGA ESTE APARATO A LA LLUVIA NI A LA HUMEDAD.

PRECAUCIÓN

- NO quite las carcasas externas ni deje al aire la electrónica. ¡EN EL INTERIOR NO HAY PIEZAS QUE EL USUARIO PUEDA MANIPULAR!
- SI EXPERIMENTA PROBLEMAS CON ESTE PRODUCTO, PÓNGASE EN CONTACTO CON EL ESTABLECIMIENTO DONDE ADQUIRIÓ LA UNIDAD PARA SOLICITAR SERVICIO TÉCNICO. NO UTILICE EL APARATO HASTA QUE HAYA SIDO REPARADO.
- EL USO DE CONTROLES, AJUSTES O PROCEDIMIENTOS QUE NO SEAN LOS ESPECIFICADOS EN ESTE MANUAL PUEDE CAUSAR EXPOSICIÓN A RADIACIONES PELIGROSAS.

EN EE. UU./CANADÁ, UTILICE SOLO ALIMENTACIÓN CON CORRIENTE DE 120 V.

- 1) Lea estas instrucciones.
 - 2) Conserve estas instrucciones.
 - 3) Cumpla con lo indicado en los avisos.
 - 4) Siga todas las instrucciones.
 - 5) No utilice este aparato cerca del agua.
 - 6) Límpielo solo con un trapo seco.
 - 7) No bloquee ninguna de las ranuras de ventilación. Instale este aparato de acuerdo con las instrucciones del fabricante.
 - 8) No instale este aparato cerca de fuentes de calor como radiadores, calentadores, hornos u otros aparatos (incluyendo amplificadores) que produzcan calor.
 - 9) No elimine el sistema de seguridad que supone el enchufe polarizado o con toma de tierra. Un enchufe polarizado tiene dos bornes, uno más ancho que el otro. Uno con toma de tierra tiene dos bornes iguales y una tercera lámina para la conexión a tierra. El borne ancho o la lámina se incluyen para su seguridad. Si el enchufe que venga con la unidad no encaja en su salida de corriente, haga que un electricista cambie su salida anticuada.
 - 10) Evite que el cable de corriente quede de forma que pueda ser pisado o quedar retorcido o aplastado, especialmente en los enchufes, receptáculos o en el punto en el que salen del aparato.
 - 11) Use solo accesorios / complementos especificados por el fabricante.
 - 12) Utilice este aparato solo con un soporte, trípode o bastidor especificado por el fabricante o que se venda con el propio aparato. Cuando utilice un bastidor con ruedas, tenga cuidado al mover la combinación de aparato/bastidor para evitar que vuelque y puedan producirse daños.
 - 13) Desconecte este aparato de la corriente durante las tormentas eléctricas o cuando no lo vaya a usar durante un periodo de tiempo largo.
 - 14) Dirija cualquier posible reparación solo al servicio técnico oficial. Este aparato deberá ser reparado si se ha dañado de alguna forma, como por ejemplo si el cable de corriente o el enchufe están rotos, si ha sido derramado algún líquido sobre la unidad o algún objeto ha sido introducido en ella, si ha quedado expuesto a la lluvia o la humedad, si no funciona normalmente o si ha caído al suelo en algún momento.
- Este aparato libera corriente nominal no válida para el funcionamiento a través de la toma de corriente, aún cuando el interruptor de encendido y activación (POWER o STANDBY/ON) no esté en la posición de encendido (ON).
 - El enchufe que se conecta a la red es el dispositivo de desconexión, por lo que deberá permanecer siempre en perfecto estado de uso.
 - Deberá llevar cuidado si utiliza auriculares con este producto, ya que una excesiva presión sonora (volumen) procedente de los mismos puede causar pérdidas de audición.



INSTRUCCIONES IMPORTANTES DE SEGURIDAD (continuación)

AVISO

Los productos con construcción de Clase **I** están equipados con un cable de alimentación que tiene conexión de tierra. El cable de estos productos deberá conectarse a una toma de corriente que tenga conexión de protección de tierra.

PRECAUCIÓN

- No exponga este aparato a salpicaduras ni goteras.
- No coloque objetos que contengan líquidos, como por ejemplo jarrones, sobre el aparato.
- No instale este aparato en lugares cerrados tales como estanterías o similares.
- Este aparato debe situarse lo suficientemente cerca de una toma de electricidad como para poder alcanzar fácilmente el cable de corriente en cualquier momento.
- Si el producto utiliza pilas (esto incluye las pilas instaladas y los "packs" de pilas), se evitará su exposición directa al sol, al fuego o a cualquier otra fuente de calor excesivo.
- **PRECAUCIÓN** con los productos que emplean baterías de litio reemplazables: existe peligro de explosión si la batería se reemplaza por otra de tipo incorrecto. Reemplácela sólo por otra igual o de tipo equivalente.

PRECAUCIÓN

Cualquier cambio o modificación efectuada en este equipo que no haya sido expresamente aprobada por la parte responsable del cumplimiento de los requisitos exigidos podría invalidar el derecho del usuario a utilizar el equipo.

Modelo para Europa



Este producto cumple con las exigencias de las directivas europeas y con los reglamentos de la Comisión Europea.

Para consumidores europeos

Deshacerse de aparatos eléctricos, electrónicos, pilas/baterías y acumuladores

- a) Todos los aparatos eléctricos y electrónicos, y pilas/baterías y acumuladores gastados, deben ser eliminados separados del resto de basura común y únicamente en los "puntos limpios" o bajo los procedimientos especificados por el gobierno o autoridades municipales locales.
- b) Con la eliminación correcta de los equipos eléctricos y electrónicos, y de pilas/baterías y acumuladores gastados, estará ayudando a conservar recursos muy valiosos y a evitar los posibles efectos negativos en la salud humana y en el medio ambiente.
- c) La eliminación incorrecta de los equipos eléctricos y electrónicos, y pilas/baterías y acumuladores, puede producir efectos muy dañinos en el medio ambiente y en la salud humana a causa de las sustancias peligrosas que pueden encontrarse en estos equipos.
- d) El símbolo de Eliminación de Aparatos Eléctricos y Electrónicos (WEEE en inglés), identificado por cubos de basura con ruedas tachados, indican que los equipos eléctricos y electrónicos, y las pilas/baterías y acumuladores, deben ser eliminados de forma totalmente independiente con respecto a la basura doméstica. Si una pila/batería o un acumulador contienen más cantidad de los valores especificados de plomo (Pb), mercurio (Hg), y/o cadmio (Cd) según está definido en la Directiva relativa a las pilas (2006/66/CE, 2013/56/ **Pb, Hg, Cd** UE), entonces los símbolos químicos correspondientes a estos elementos estarán indicados debajo del símbolo WEEE.
- e) Existen sistemas para la eliminación y recogida a disposición del usuario final. Si necesita más información sobre cómo deshacerse de aparatos eléctricos y electrónicos antiguos, así como de pilas/baterías y acumuladores, póngase en contacto con su ayuntamiento, con la correspondiente empresa del servicio de recogida de residuos o con el establecimiento donde adquirió ese aparato.



ATENCIÓN

Esta unidad solamente emite señales analógicas por el tipo de terminal seleccionado.

Antes de utilizar la unidad, ajuste el selector OUTPUT SELECTOR en el tipo de terminales que vaya a utilizar para la salida analógica.

Para más detalles sobre cómo hacer este ajuste, consulte "Selector de salida (OUTPUT SELECTOR)" en la página 33.

Gracias por adquirir este producto ESOTERIC.

Lea este manual atentamente para obtener el mejor rendimiento de este producto. Después de leerlo, guárdelo en un lugar seguro, junto con la tarjeta de la garantía, para futuras consultas.

INSTRUCCIONES IMPORTANTES DE SEGURIDAD	27
Antes de su utilización	30
Realizar las conexiones	32
Nombres y funciones de las partes	34
Función de desmagnetización fácil	35
Función de ahorro de energía automático	35
Solución de problemas	36
Especificaciones	36
Dibujos con las dimensiones	37
Diagramas de conexión de los cables XLR	38

MEXCEL is a registered trademark of Mitsubishi Cable Industries, Ltd. in Japan and other countries.

ESOTERIC is a trademark of TEAC CORPORATION, registered in the U.S. and other countries.

Los nombres de otras compañías y de productos que aparecen en este documento son marcas comerciales o registradas de sus respectivos propietarios.

Qué hay en la caja

Compruebe que la caja incluye todos los accesorios suministrados que se muestran a continuación. Por favor, póngase en contacto con el establecimiento donde adquirió esta unidad si falta cualquiera de estos accesorios o si alguno ha sufrido desperfectos durante el transporte.

Cable de corriente × 1
Almohadillas de fieltro × 3
Manual del usuario (este documento) × 1
Tarjeta de garantía × 1

Precauciones de uso

- No coloque nada encima de esta unidad.
- No instale esta unidad donde pueda calentarse. Esto incluye lugares que estén expuestos a la luz solar directa o cercanos a un radiador, calefactor, estufa o cualquier otro aparato de calefacción. Tampoco coloque esta unidad encima de otro amplificador u otro equipo que genere calor. Si lo hace, la unidad podría decolorarse o deformarse.
- Coloque la unidad en un lugar estable.
- Para permitir una buena disipación del calor, deje al menos 20 cm entre esta unidad y las paredes u otros componentes del equipo cuando la instale. Si se coloca en un rack, tome precauciones para evitar un sobrecalentamiento, dejando al menos 5 cm libres por encima de la unidad y 10 cm por detrás. Si no deja estos márgenes de seguridad, el calor podría acumularse en el interior y provocar un incendio.
- No mueva la unidad durante su utilización.
- Mueva la unidad con cuidado para evitar lesiones, ya que pesa bastante. Si es necesario, pida ayuda a alguien para moverla.
- El voltaje suministrado a la unidad deberá ser el mismo que está impreso en el panel posterior. Si tiene dudas al respecto, consulte a un electricista.
- No abra la carcasa de la unidad porque podría causar daños en los circuitos o una descarga eléctrica. En caso de que se introduzca un objeto extraño en la unidad, contacte con su distribuidor.
- Cuando desenchufe el cable de corriente de la toma de electricidad, tire siempre directamente del conector, nunca tire del cable.

Mantenimiento

Utilice un paño suave y seco para limpiar la superficie de la unidad. Para manchas difíciles, use un paño húmedo que haya sido bien escurrido para eliminar el exceso de líquido.

⚠ Por seguridad, desenchufe el cable de corriente de la toma de electricidad antes de limpiar la unidad.

- Nunca pulverice líquido directamente sobre esta unidad.
- No utilice gamuzas ni paños impregnados con productos químicos, ni disolvente u otras sustancias químicas, ya que pueden dañar la superficie de la unidad.
- Evite que materiales de goma o de plástico estén en contacto con la unidad durante largos períodos de tiempo, ya que pueden dañar la carcasa.

Nota sobre las patas puntiformes

Esta unidad tiene unas patas puntiformes metálicas de alta precisión que están firmemente sujetas a la placa inferior.

Los soportes de estas patas están sueltos, pero cuando se coloca la unidad sobre una superficie, son estas patas puntiformes las que soportan la unidad dispersando de manera efectiva las vibraciones.

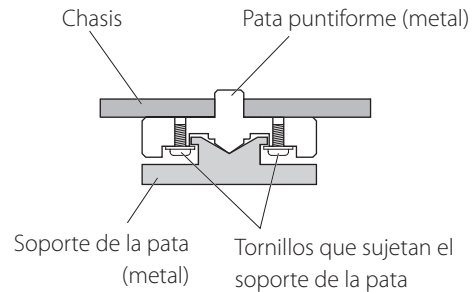

- Coloque en la parte inferior de los soportes de las patas las almohadillas de fieltro incluidas para evitar rayar la superficie sobre la que se ponga la unidad.

Realizar las conexiones

Precauciones al realizar la conexiones

- Termine todas las conexiones antes de enchufar el cable de corriente a una toma de electricidad.
- Lea los manuales de instrucciones de todos los dispositivos que se van a conectar y siga sus indicaciones.

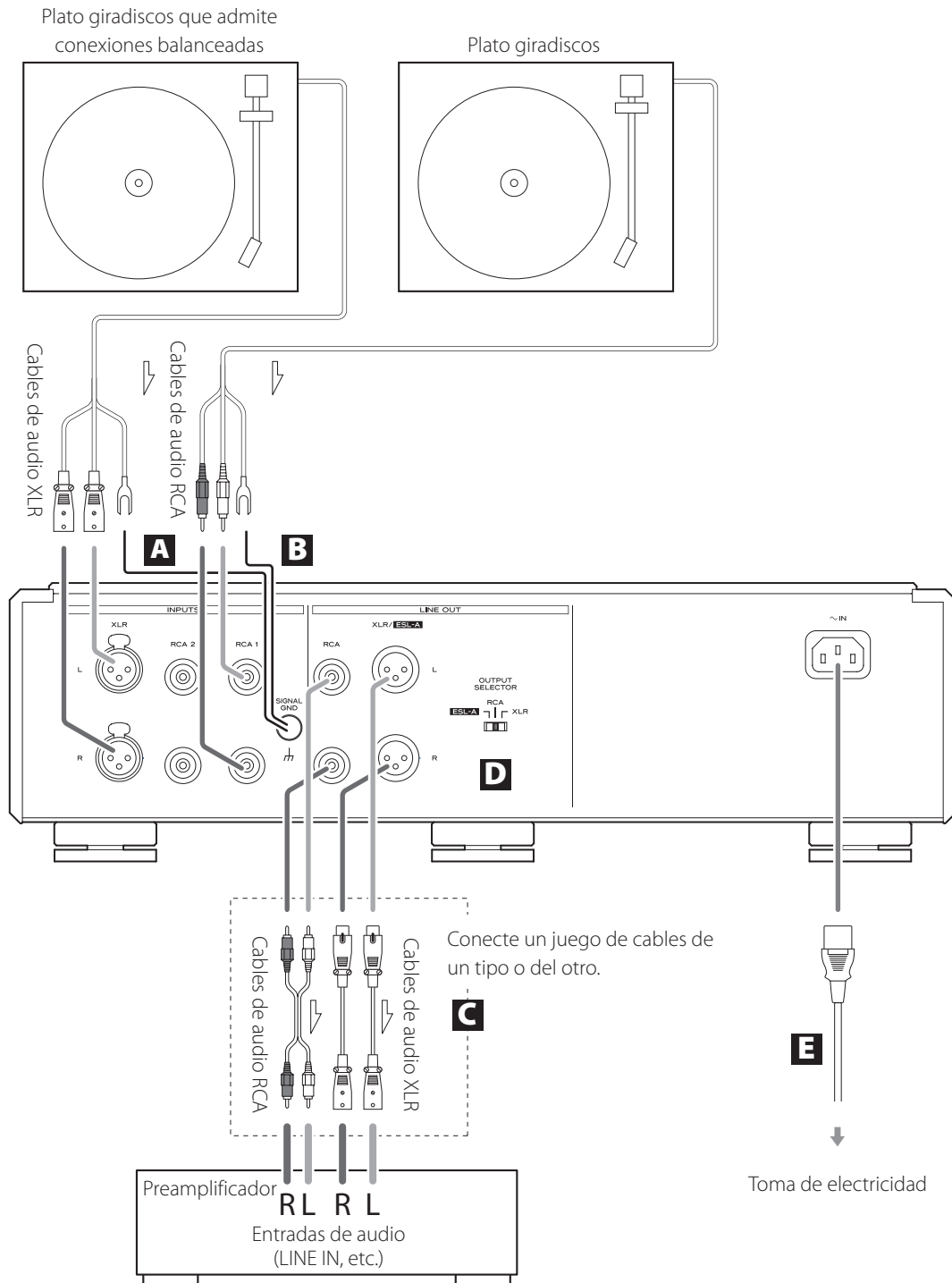

A Terminales de entrada “phono” (INPUTS)

Conecte las salidas de audio de los platos giradiscos a estos terminales.

- Los terminales XLR son solo para uso con cápsulas MC.

Utilice cables de audio para conectar los terminales R (derecho) y L (izquierdo) de los platos giradiscos a los correspondientes terminales R y L de esta unidad.

Utilice los siguientes tipos de cables disponibles en el mercado para las conexiones:

XLR: cables XLR balanceados

RCA1, RCA2: cables de audio RCA

B Terminal de tierra SIGNAL GND

Conecte los terminales de tierra de los cables de salida de audio de los platos giradiscos a este terminal.

Igualmente, hacer una conexión de tierra al preamplificador podría mejorar la calidad de sonido.

- Este terminal no es una toma de tierra de seguridad eléctrica.
- Si no conecta aquí los terminales de tierra de los platos giradiscos, puede que se produzca ruido (un ruido grave continuado).

C Terminales de salida de línea (LINE OUT)

Por estos terminales sale el audio.

Conéctelos a los terminales de entrada de audio (por ejemplo, LINE IN) de un preamplificador.

Utilice los siguientes tipos de cables disponibles en el mercado para las conexiones:

XLR, ESL-A: cables XLR balanceados

RCA: cables de audio RCA

- No conecte los terminales de salida de línea de esta unidad a los terminales de entrada “phono” de un amplificador. Asegúrese de conectarlos a los terminales de entrada de línea.

D Selector de salida (OUTPUT SELECTOR)

Seleccione aquí por qué terminales va a salir el audio.

ATENCIÓN

Esta unidad emite audio por las salidas analógicas seleccionadas. Seleccione los terminales conectados al preamplificador.

E Entrada para el cable de corriente (~IN)

Conecte en esta entrada el cable de corriente incluido. Termine todas las conexiones antes de enchufar el cable de corriente a una toma de electricidad.

 **Utilice solamente un cable de corriente ESOTERIC original. El uso de otros cables de corriente puede ser causa de incendio o descargas eléctricas.**

 **Desenchufe el cable de corriente de la toma de electricidad si no va a utilizar la unidad durante un largo periodo de tiempo.**

Conexión a un preamplificador mediante ESL-A

Utilice cables de audio XLR para conectar los terminales de salida de línea (XLR/ESL-A) de esta unidad a un Grandioso F1 u otro amplificador que tenga terminales ES-LINK Analog (ESL-A).

- Ajuste el selector OUTPUT SELECTOR de la parte posterior de la unidad en ESL-A.
- También puede conectar esta unidad al Grandioso F1 mediante los terminales XLR o RCA. Seleccione el tipo de conexión que proporcione la calidad de audio que prefiera.

Acerca de ES-LINK Analog

Mediante la utilización de un método de transmisión de corriente que utiliza el alto rendimiento de un circuito con búfer HCLD capaz de suministrar altos valores de corriente a gran velocidad, se suprimen los efectos de la impedancia en el recorrido de la señal y se posibilita la transmisión de las señales con pureza y potencia.

- Para la conexión se utilizan cables balanceados normales (con conectores XLR). Sin embargo, estos terminales solo se pueden utilizar con dispositivos compatibles, ya que el formato de transmisión es exclusivo.

En ESOTERIC utilizamos **cables ESOTERIC MEXCEL libres de estrés** como referencia.

Si desea información detallada, visite el siguiente sitio web:

<http://www.esoteric.jp/products/esoteric/accessory/indexe.html>

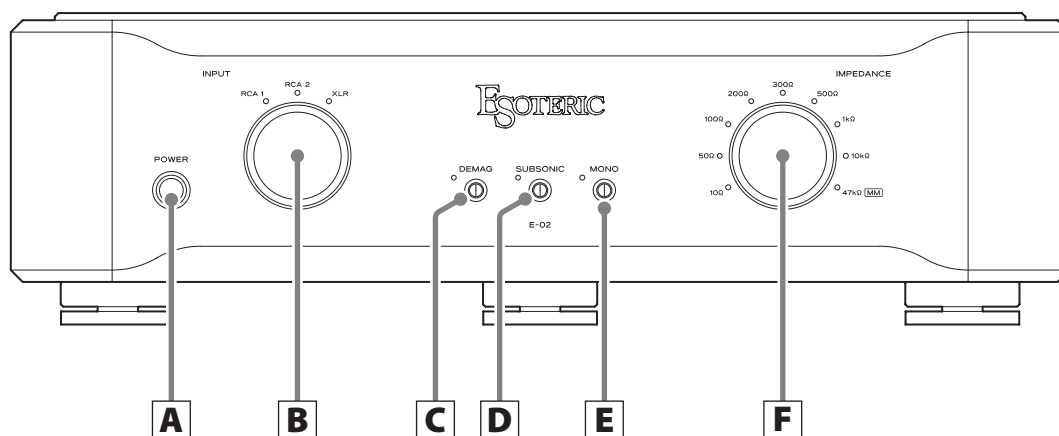

A Botón POWER

Púselo para encender y apagar la unidad. Cuando la unidad está encendida, el anillo de alrededor del botón se ilumina en azul.

- Cuando no utilice la unidad, apáguela.

B Mando INPUT

Gire este mando para seleccionar la entrada activa. Seleccione la entrada que esté conectada al dispositivo que desee utilizar.

- Se iluminará el indicador correspondiente a la fuente de entrada seleccionada.

C Botón de desmagnetización fácil (DEMAG)

Se utiliza para desmagnetizar fácilmente cápsulas MC, transformadores elevadores y otros equipos conectados a esta unidad (página 35).

- El indicador situado a la izquierda del botón se ilumina durante la desmagnetización.
- La luminosidad del indicador puede cambiarse pulsando y manteniendo pulsado este botón durante tres segundos. La luminosidad puede ajustarse en uno de los dos niveles disponibles: brillante o atenuado.

D Botón de filtro SUBSONIC

Cuando está activado se aplica un filtro con una frecuencia de corte de 17 Hz y una pendiente de -6 dB/oct.

Cuando se reproduce un disco deformado, la activación de este filtro puede reducir movimientos innecesarios en los conos de los altavoces de graves (woofers).

- El indicador situado a la izquierda del botón se ilumina cuando está activado.

E Botón MONO

Actívelo cuando utilice una cápsula monoaural.

- El indicador situado a la izquierda del botón se ilumina cuando está activado.

F Mando de selección de impedancia (IMPEDANCE)

Gire el mando de selección de impedancia (IMPEDANCE) para ajustar la carga de impedancia de acuerdo a la cápsula conectada en la fuente de entrada seleccionada.

Cuando utilice una cápsula MC, seleccione una carga de impedancia entre 10Ω y $10 \text{ k}\Omega$, según prefiera. Podrá disfrutar de distintos cambios de sonido según sea el ajuste de impedancia.

Cuando utilice una cápsula MM, seleccione $47 \text{ k}\Omega$.

- Se iluminará el indicador correspondiente a la impedancia seleccionada.
- Cuando se selecciona un ajuste de cápsula MC entre 10Ω y $10 \text{ k}\Omega$, la ganancia del amplificador se incrementa en 26 dB en comparación a cuando se selecciona el ajuste de $47 \text{ k}\Omega$ (MM).
- Cuando se selecciona un ajuste de cápsula MC, la calidad del sonido cambia según el ajuste de impedancia.
- El ajuste de $47 \text{ k}\Omega$ (MM) también está recomendado para algunas cápsulas MC con alta salida.
- Cuando utilice un transformador elevador con una cápsula MC, seleccione $47 \text{ k}\Omega$ (MM).

Función de desmagnetización fácil

La utilización de la función de desmagnetización fácil para desmagnetizar cápsulas MC con núcleos de hierro y transformadores elevadores, por ejemplo, puede mejorar la calidad del sonido haciéndolo más claro y dándole mayor definición.

1 Use el mando INPUT para seleccionar la fuente de entrada que tenga conectada la cápsula que desee desmagnetizar.

2 Pulse el botón DEMAG para activar la desmagnetización fácil.

El indicador situado a la izquierda del botón se ilumina cuando se activa la desmagnetización fácil.

Esta acción establece la impedancia de carga en 0Ω y pone en corto ambos extremos de la cápsula.

3 Reproduzca un disco.

La señal de reproducción pasa por la cápsula y la desmagnetiza.

- La desmagnetización dura unos 30 segundos. Mantenga el disco reproduciéndose durante unos 30 segundos.
- No se emite ningún sonido de reproducción cuando el botón DEMAG está en posición de activado.

4 Pulse el botón DEMAG para desactivar la desmagnetización fácil.

Confirme que el indicador situado a la izquierda del botón ya no está iluminado.

Función de ahorro de energía automático

La función de ahorro de energía automático sale activada de fábrica en la unidad. Cuando esta función está activada, la unidad se apaga automáticamente si transcurren 30 minutos sin ninguna entrada de sonido.

El ajuste de la función de ahorro de energía automático puede comprobarse mirando los indicadores de las fuentes de entrada inmediatamente después de encenderse la unidad.

Ningún indicador iluminado: función de ahorro de energía automático activada.

Todos los indicadores iluminados: función de ahorro de energía automático desactivada.

Para activar o desactivar la función de ahorro de energía automático, pulse y mantenga pulsado el botón MONO mientras enciende la unidad.

Si tiene un problema con esta unidad, por favor dedique un momento a revisar la información que le proporcionamos a continuación antes de solicitar servicio técnico.

Es más, el problema podría estar causado por algún motivo ajeno a esta unidad. Por favor, compruebe también el funcionamiento de las unidades conectadas. Si aun así este producto no funciona correctamente, póngase en contacto con el distribuidor donde lo compró.

La unidad no se enciende

- ➔ Compruebe que el cable de corriente está conectado a una toma de electricidad que funciona.
- ➔ Compruebe que el cable de corriente está bien conectado a esta unidad.

No sale sonido

- ➔ Encienda la unidad.
- ➔ Gire el mando INPUT para seleccionar una entrada.
- ➔ Confirme que en el selector OUTPUT SELECTOR de la parte posterior de la unidad están seleccionados los terminales conectados al preamplificador.
- ➔ No se emite sonido de reproducción cuando el botón DEMAG está activado. Pulse el botón DEMAG si el indicador situado a su izquierda está iluminado.

Demasiado zumbido de fondo

- ➔ Compruebe el cable que conecta los terminales de tierra del plato giradiscos y de esta unidad.
- ➔ El hecho de que haya o no una conexión de tierra con el plato giradiscos puede afectar al ruido.

Demasiado ruido blanco

- ➔ Compruebe los cables de audio conectados al plato giradiscos.
- ➔ Cuando utilice una cápsula MC, el ajuste de impedancia de carga puede afectar al ruido.

Entradas

Terminales XLR 1 par (izda./dcha.) (para MC)
 Terminales XLR 2 pares (izda./dcha.) (para MC/MM)
 Impedancia de entrada MC: 10 Ω , 50 Ω , 100 Ω , 200 Ω ,
 300 Ω , 500 Ω , 1 k Ω , 10 k Ω
 (seleccionable mediante mando de selección)
 MM: 47 k Ω

Salidas

Terminales XLR/ES-LINK Analog (seleccionables) ... 1 par (izda./dcha.)
 Terminales RCA 1 par (izda./dcha.)
 Impedancia de salida Terminales XLR: 20 Ω
 Terminales RCA: 23,5 Ω

Prestaciones de audio

Desviación RIAA (10 Hz – 20 kHz) $\pm 0,2$ dB
 Distorsión armónica total (1 kHz, MM, a salida nominal) 0,007 %
 Nivel de salida nominal Terminales de salida RCA: 2 Vrms
 Terminales de salida XLR: 4 Vrms
 Ganancia ... Terminales de salida RCA: 40 dB para MM, 66 dB para MC
 Terminales de salida XLR: 46 dB para MM, 72 dB para MC
 Sensibilidad de entrada (1 kHz, a salida nominal) 20 mV para MM,
 1 mV para MC
 Nivel de entrada máximo (distorsión 0,1%) 100 mV para MM,
 4,8 mV para MC
 Relación señal/ruido (corto en entrada, a salida nominal, IHF-A)
 100 dB para MM,
 80 dB para MC
 Separación de canales (10 kHz, MM, IHF-A) -96 dB o superior
 Filtro subsónico 17 Hz, -6 dB/octava

General

Alimentación
 Modelo para Europa CA 220–240 V, 50/60 Hz
 Modelo para EE. UU./Canadá CA 120 V, 60 Hz
 Modelo para Corea CA 220 V, 60 Hz
 Consumo de corriente 26 W
 Dimensiones externas (ancho \times alto \times profundo, salientes incluidos)
 445 \times 131 \times 377 mm
 Peso 12,5 kg

Accesorios incluidos

Cable de corriente \times 1
 Almohadillas de fieltro \times 3
 Manual del usuario (este documento) \times 1
 Tarjeta de garantía \times 1

- Las especificaciones y el diseño están sujetos a cambios sin previo aviso.
- El peso y las dimensiones son aproximados.
- Las ilustraciones de este Manual del usuario pueden diferir ligeramente de los modelos de producción.



Diagrama de colocación de las patas



* 3 patas de 48 mm de diámetro

Dimensiones en milímetros (mm)

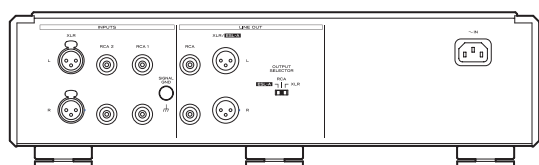
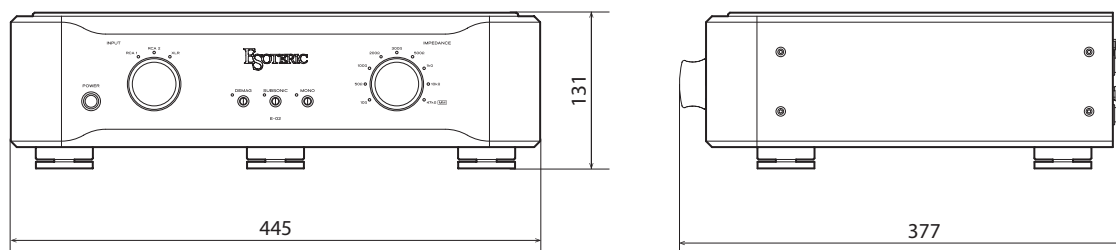
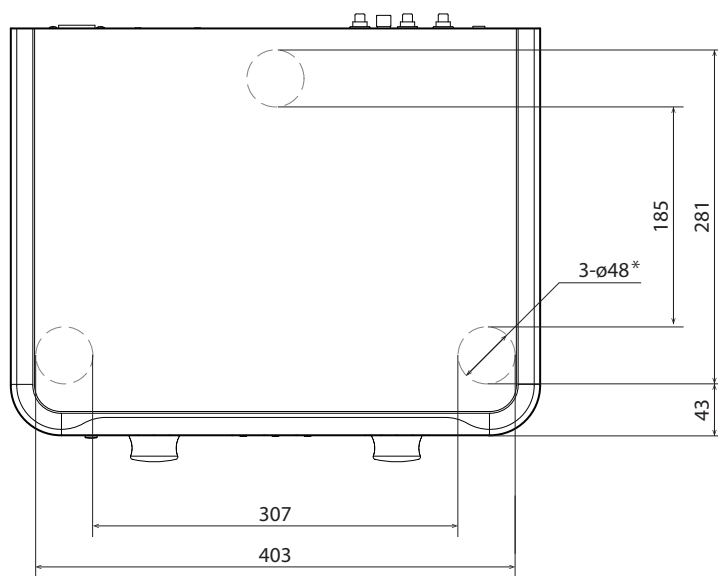
Diagramas de conexión de los cables XLR

Cuando use cables XLR con esta unidad, utilice uno de los tipos de conexión indicados a continuación.

Tipo 1

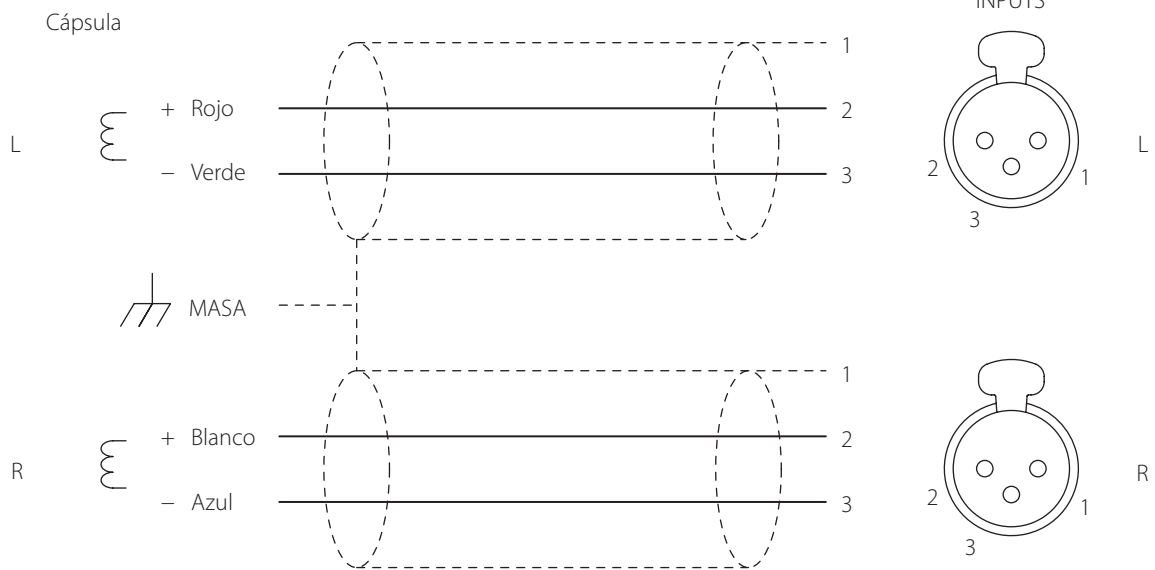

Tipo 2

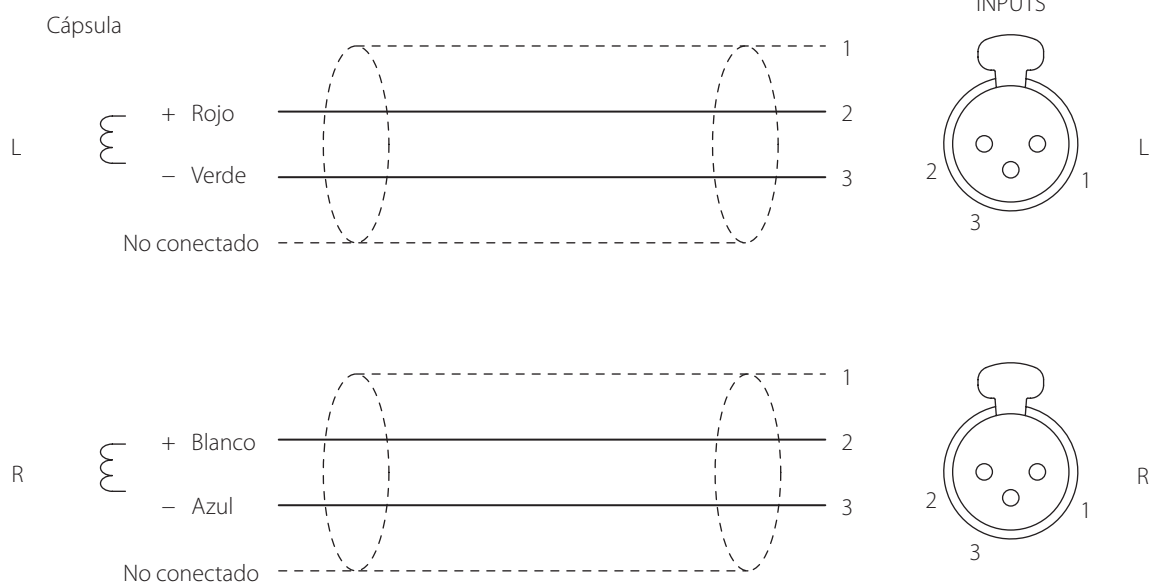

EGOTERIC

TEAC CORPORATION

1-47 Ochiai, Tama-shi, Tokyo 206-8530, Japan

Phone: +81-42-356-9156

This product has a serial number located on the rear panel. Please write it here and retain this for your records.

Model name: E-02

Serial number _____

0224-MA-2390B